

# W90 AJ HJ

Navrtni nastavak, kut 90°

## Karakteristike

Priključak 1	UN/UNF navoji matice
Oblik brtve 1	74° unutarnji konus
Priključak 2	UN/UNF vanjski navoji
Oblik brtve 2	74° vanjski konus
Izvedba	Navrtni nastavci
Oblik izrade	Kutevi 90°
Materijal	Čelik
Površinska zaštita	galvanski premaz

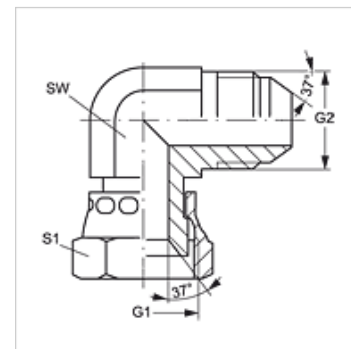

## Artikli

Naziv	G1 + G2	SW (mm)	S1
W90 AJ 04 HJ	7/16" -20 UNF	12	14
W90 AJ 05 HJ	1/2" -20 UNF	13	17
W90 AJ 06 HJ	9/16" - 18 UNF	14	19
W90 AJ 08 HJ	3/4" - 16 UNF	19	22
W90 AJ 10 HJ	7/8" - 14 UNF	22	27
W90 AJ 12 HJ	1.1/16" -12 UN	27	32
W90 AJ 14 HJ	1,3/16" -12 UN	33	36
W90 AJ 16 HJ	1,5/16" -12 UN	33	41
W90 AJ 20 HJ	1,5/8" -12 UN	41	50
W90 AJ 24 HJ	1,7/8" -12 UN	48	60
W90 AJ 32 HJ	2,1/2" -12 UN	65	75

SW, S1, S2 = širina ključa

## Varijante proizvoda

W90 AJ HJ VA Navrtni nastavak, kut 90°, Oplemenjeni čelik