

# W90 AJF HJOF VA

Navrtni nastavak, kut 90°

**HANSA FLEX**

## Karakteristike

**Priključak 1** ORFS navoji matice

**Oblik brtve 1** plosnato brtvljenje

**Priključak 2** ORFS vanjski navoji

**Oblik brtve 2** brtvljenje površina s O-prstenom

**Izvedba** Navrtni nastavci

**Oblik izrade** Kutevi 90°

**Materijal** Oplemenjeni čelik

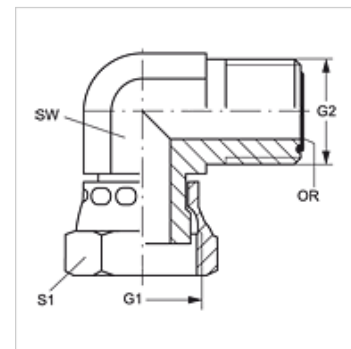

## Napomene uz narudžbu

Ulošci NBR ulošci brtve

FPM (Viton) na zahtjev

## Artikl

Naziv	G1	G2	SW (mm)	S1	OR
W90 AJF 04 HJOF VA	9/16" - 18 UNF	9/16" - 18 UNF	14	17	7,65 x 1,78
W90 AJF 06 HJOF VA	11/16" - 16 UN	11/16" - 16 UN	19	22	9,25 x 1,78
W90 AJF 08 HJOF VA	13/16" - 16 UN	13/16" - 16 UN	19	24	12,42 x 1,78
W90 AJF 10 HJOF VA	1" - 14 UNS	1" - 14 UNS	27	30	15,60 x 1,78
W90 AJF 12 HJOF VA	1,3/16" - 12 UN	1,3/16" - 12 UN	30	36	18,77 x 1,78
W90 AJF 16 HJOF VA	1,7/16" - 12 UN	1,7/16" - 12 UN	36	41	23,52 x 1,78

SW, S1, S2 = širina ključa

## Varijante proizvoda

W90 AJF HJOF Navrtni nastavak, kut 90°, Čelik