

# G HJ HJOF

Spojni nastavci

**HANSA FLEX**

## Karakteristike

**Priključak 1** UN/UNF vanjski navoji

**Oblik brtve 1** 74° vanjski konus

**Priključak 2** ORFS vanjski navoji

**Oblik brtve 2** brtvljenje površina s O-prstenom

**Izvedba** Spojni nastavci

**Oblik izrade** ravno

**Materijal** Čelik

**Površinska zaštita** galvanski premaz

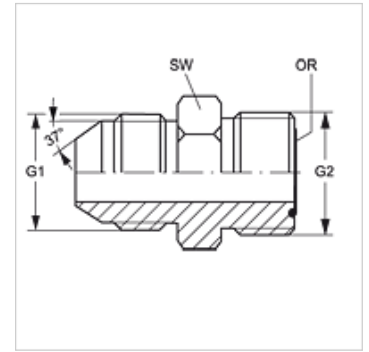

## Artikli

Naziv	G1	G2	SW (mm)	OR
<b>G HJ 04 HJOF</b>	7/16" -20 UNF	9/16" - 18 UNF	16	7,65 x 1,78
<b>G HJ 05 HJOF 06</b>	1/2" -20 UNF	11/16" - 16 UN	19	9,25 x 1,78
<b>G HJ 06 HJOF</b>	9/16" - 18 UNF	11/16" - 16 UN	19	9,25 x 1,78
<b>G HJ 08 HJOF</b>	3/4" - 16 UNF	13/16" - 16 UN	22	12,42 x 1,78
<b>G HJ 10 HJOF</b>	7/8" -14 UNF	1" -14 UNS	27	15,60 x 1,78
<b>G HJ 12 HJOF</b>	1.1/16" -12 UN	1,3/16" -12 UN	32	18,77 x 1,78
<b>G HJ 16 HJOF</b>	1,5/16" -12 UN	1,7/16" -12 UN	38	23,52 x 1,78
<b>G HJ 20 HJOF</b>	1,5/8" -12 UN	1.11/16" -12 UN	45	29,87 x 1,78
<b>G HJ 24 HJOF</b>	1,7/8" -12 UN	2" -12 UN	54	37,82 x 1,78

SW = širina ključa