

Karakteristike

Područje primjene	Priključna armatura za metalna crijeva
Priključak 1	Kolčak s cilindričnim, colnim unutarnjim navojem
Norma	DIN EN 10226 / ISO 7-1
Oblik izrade	ravno
Materijal	Temper lijev
Primjena	lemljena izvedba otporna na temperature do 200 °C

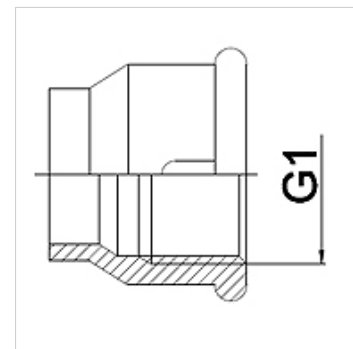

Napomena

The specified working pressure PN(bar) relates to the working temperature of -20 °C to 120 °C. At working temperature of 120 °C to 200 °C the working pressure PN (bar) reduces to 22,7 bar.

Napomene uz narudžbu

Ostale izvedbe na zahtjev

Artikli

Naziv	DN	PN (bar)	G1
WA 004 IR	4	25	Rp 1/8"
WA 006 IR	6	25	Rp 1/4"
WA 010 IR	10	25	Rp 3/8"
WA 013 IR	13	25	Rp 1/2"
WA 020 IR	20	25	Rp 3/4"
WA 025 IR	25	25	Rp 1"
WA 032 IR	32	25	Rp 1.1/4"
WA 040 IR	40	25	Rp 1.1/2"
WA 050 IR	50	25	Rp 2"
WA 065 IR	65	25	Rp 2.1/2"
WA 080 IR	80	25	Rp 3"
WA 100 IR	100	25	Rp 4"

Varijante proizvoda

WA IR RG	Priključni element ... IR, crveni lijev, Crveni lijev
WA IR ST	Priključni element ... IR, čelik, Čelik (može se variti)
WA IR VA	Priključni element ... IR, VA, Oplemenjeni čelik