

WA VB RG

Priključni element ... VB, crveni lijev

HANSA FLEX

Karakteristike

Područje primjene	Priključna armatura za metalna crijeva
Priključak 1	colni unutarnji navoj, cilindrični
Oblik brtve 1	konusno brtvljenje
Norma	DIN EN 10226 / ISO 7-1
Oblik izrade	ravno
Primjena	lemljena izvedba otporna na temperature do 200 °C
Izvedba	3-dijelni vijčani spoj
Materijal	Crveni lijev

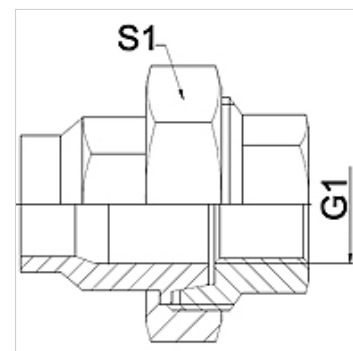

Napomena

Navedene veličine ključeva su orijentacijske vrijednosti!

Napomene uz narudžbu

Ostale izvedbe na zahtjev

Artikli

Naziv	DN	G1	S1 (mm)
WA 010 VB RG	10	Rp 3/8"	32,0
WA 013 VB RG	13	Rp 1/2"	41,0
WA 020 VB RG	20	Rp 3/4"	50,0
WA 025 VB RG	25	Rp 1"	55,0
WA 032 VB RG	32	Rp 1.1/4"	70,0
WA 040 VB RG	40	Rp 1.1/2"	75,0
WA 050 VB RG	50	Rp 2"	90,0

Varijante proizvoda

WA VB	Priključni element ... VB, temper lijev, Temper lijev
WA VB VA	Priključni element ... VB, VA, Oplemenjeni čelik