

WA VC

Priključni element ... VC, temper lijev

HANSA FLEX

Karakteristike

Područje primjene	Priključna armatura za metalna crijeva
Priključak 1	colni vanjski navoj, konusni
Oblik brtve 1	konusno brtvljenje
Norma	DIN EN 10226 / ISO 7-1
Primjena	lemljena izvedba otporna na temperature do 200 °C
Oblik izrade	ravno
Izvedba	3-dijelni vijčani spoj
Materijal	Temper lijev

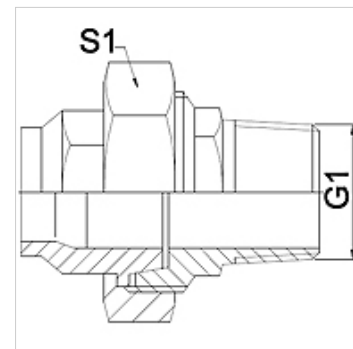

Napomena

Navedene veličine ključeva su orijentacijske vrijednosti!

The specified working pressure PN(bar) relates to the working temperature of -20 °C to 120 °C. At working temperature of 120 °C to 200 °C the working pressure PN (bar) reduces to 22,7 bar.

Napomene uz narudžbu

Ostale izvedbe na zahtjev

Artikli

Naziv	DN	PN (bar)	G1	S1 (mm)
WA 006 VC	6	25	R 1/4"	28,0
WA 010 VC	10	25	R 3/8"	32,0
WA 013 VC	13	25	R 1/2"	39,0
WA 020 VC	20	25	R 3/4"	48,0
WA 025 VC	25	25	R 1"	55,0
WA 032 VC	32	25	R 1.1/4"	67,0
WA 040 VC	40	25	R 1.1/2"	74,0
WA 050 VC	50	25	R 2"	90,0

Varijante proizvoda

WA VC RG Priključni element ... VC, crveni lijev, Crveni lijev

WA VC VA Priključni element ... VC, VA, Oplemenjeni čelik