

# B NEO

Brtva klipa, B-NEO

**HANSA FLEX**

## Karakteristike

Izvedba	Brtva klipa
Radni tlak	do 500 bara
Brzina klizanja max.	0,5 m/s
Temperatura min.	-30 °C
Temperatura max.	110 °C
Mediji	Mineralna ulja Emulzije vode
Montaža	na jednodijelnim klipovima
Materijal	(2) Brtva: NBR ojačan tkaninom (3) Potporna brtva: acetal smola
Primjena	Hidraulika

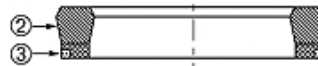

Toleranz / Tolerance							
D	d	L	R	P	G	Q	E
H11	±0,08	±0,2	±0,05	±0,1	±0,1	±0,08	±0,1

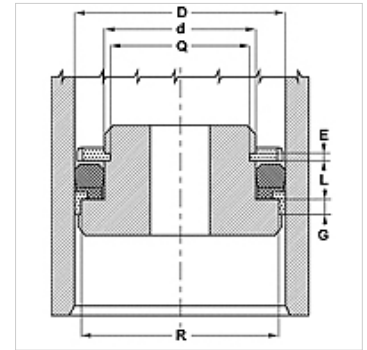

## Opis

potrebno malo mjesta  
visoki otpor ekstruziji.

## Napomene uz narudžbu

Obratite nam se kod posebnim pogonskih uvjeta (tekućina, temperatura, tlak ...).  
Moguć je i drugi materijal: FPM.

## Artiki

Naziv	D (mm)	d (mm)	L (mm)
B 157 102-NEO	40,00	26,0	9,4
B 314 236-NEO	80,00	60,0	14,5
B 354 275-NEO	90,00	70,0	14,5
B 393 314-NEO	100,00	80,0	14,5