

### Karakteristike

Izvedba	Strugač klipa
Brzina klizanja max.	0,5 m/s
Temperatura min.	-30 °C
Temperatura max.	80 °C
Mediji	Mineralna ulja
Montaža	na jednodijelnim klipovima
Materijal	PUR

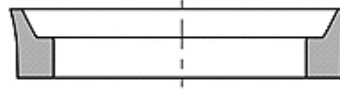

Toleranz / Tolerance			
D	d	E	P
H11	+0,10 0	+0,25 0	± 0,10

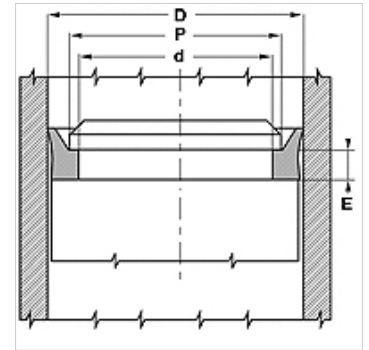

### Opis

jednostavna montaža  
jednostavno rješenje.  
velika otpornost na habanje

### Napomene uz narudžbu

Strugače promjera 20 do 510 mm možemo brzo proizvesti.

### Artikli

Naziv	d (mm)	D (mm)	E (mm)	P (mm)
PPW 040	31,4	40	5,3	37
PPW 050	41,4	50	5,3	47
PPW 060	51,4	60	5,3	57
PPW 063	54,4	63	5,3	60
PPW 075	66,4	75	5,3	72
PPW 080	71,4	80	5,3	77
PPW 090	81,4	90	5,3	87
PPW 095	86,4	95	5,3	92
PPW 100	91,4	100	5,3	97
PPW 110	101,4	110	5,3	107
PPW 115	106,4	115	5,3	112
PPW 125	116,4	125	5,3	122
PPW 140	131,4	140	5,3	137