

## Karakteristike

Izvedba	Prsten klipa s utorom
Radni tlak	do 500 bara
Brzina klizanja max.	0,5 m/s
Temperatura min.	-30 °C
Temperatura max.	80 °C
Mediji	Mineralna ulja
Montaža	na jednodijelnim klipovima A na višedijelnim klipovima B
Materijal	(2) Brtva: PUR (2) Potporni prsten: Acetal smola / PTBR
Primjena	Hidraulika

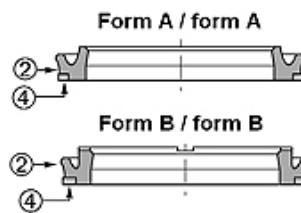

Toleranz / Tolerance		
D	d	L
H10 / e8	+0,10 0	+0,20 0

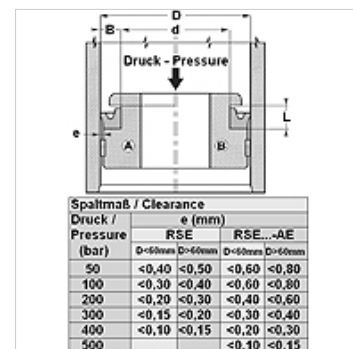

## Napomena

Brtve klipova nisu prikladne za klipove s dvostrukim djelovanjem. Obratite nam se.

## Opis

velika otpornost na habanje  
Dobra nepropusnost.  
jednostavno rješenje.

## Artikli

Naziv	D (mm)	d (mm)	L (mm)	Profil	Utori prema
RSE 40 25-AE	40	25	9,5	B	ISO 5597
RSE 50 35-AE	50	35	9,5	B	ISO 5597
RSE 60 45-AE	60	45	9,5	A	ISO 5597
RSE 63 48-AE	63	48	9,5	B	ISO 5597
RSE 70 50-AE	70	50	12,5	A	-
RSE 80 60-AE	80	60	12,5	B	ISO 5597
RSE 90 70-AE	90	70	12,5	B	ISO 5597
RSE 100 80-AE	100	80	12,5	B	ISO 5597
RSE 110 90-AE	110	90	12,5	B	ISO 5597
RSE 125 100-AE	125	100	15,5	B	ISO 5597
RSE 140 115-AE	140	115	15,5	A	ISO 5597
RSE 140 120-AE	140	120	12,5	B	-
RSE 160 140-AE	160	140	12,5	B	-
RSE 200 170-AE	200	170	19,0	A	ISO 5597
RSE 200 175-AE	200	175	16,0	A	-