

Karakteristike

Izvedba	Prsten šipke s utorom
Radni tlak	do 500 bara
Brzina klizanja max.	0,5 m/s
Temperatura min.	-30 °C
Temperatura max.	80 °C
Mediji	Mineralna ulja
Montaža	u zatvorenim utorima A u otvorenim utorima B
Materijal	(1) Brtva: PUR (2) Potporni prsten: Acetal smola / PTBR
Primjena	Hidraulika

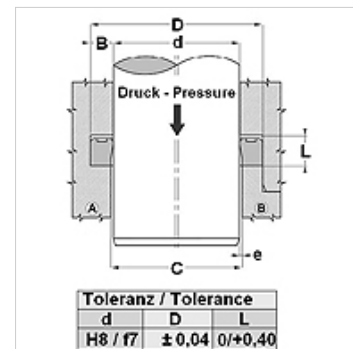

Spaltmaß / Clearance		e (mm)			
		TS-TS...L		TS...-AI-TS...-LA	
Druck bar	d<60mm	d>60mm	d<60mm	d>60mm	
	50	<0,40	<0,50	<0,60	<0,80
100	<0,30	<0,40	<0,60	<0,80	
200	<0,20	<0,30	<0,40	<0,60	
300	<0,15	<0,20	<0,30	<0,40	
400	<0,10	<0,15	<0,20	<0,30	
500		<0,10	<0,15		



Opis

velika otpornost na habanje
vrlo dobra učinkovitost brtvljenja kod niskog tlaka.
Brze izmjene opterećenja.

Napomene uz narudžbu

Brtve promjera 20 do 510 mm možemo brzo proizvesti.

Artikli

Naziv	d (mm)	D (mm)	L (mm)
TS 25 36-AI	25	36	6,0
TS 70 80-2-AI	70	80	13,0