

Karakteristike

| | |
|----------------------|--|
| Izvedba | Strugač |
| Brzina klizanja max. | 2,0 m/s |
| Temperatura min. | -30 °C |
| Temperatura max. | 110 °C |
| Mediji | Mineralna ulja |
| Montaža | prvo O prsten, a zatim PTFE prsten oblikovati u obliku bubrega i utisnuti u prihvatni utor (od 30 mm). |
| Materijal | (1) Dinamička brtva: H-PU D55 (2) Statička brtva: NBR |
| Primjena | Hidraulika |

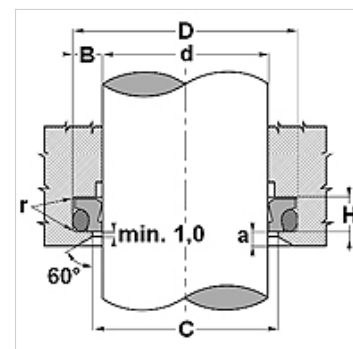

| Toleranz / Tolerance | | | |
|----------------------|----|-----|------------|
| d | D | C | L |
| f8 / h9 | H9 | H11 | 0 +0,20 |



Opis

Nisko klizno habanje.
velika otpornost na habanje
potrebno malo mjesta
dugi vijek trajanja
vrlo dobar učinak struganja iznutra prema sloju preostalog ulja koji pranja na površini klipnjače.

Artikli

| Naziv | d (mm) | D (mm) | H (mm) | C (mm) |
|--------------------|-----------|-----------|-----------|-----------|
| WTFP 0250 BPU40447 | 25 | 32,6 | 4,2 | 26,5 |
| WTFP 0350 BPU40447 | 35 | 42,6 | 4,2 | 36,5 |
| WTFP 0500 BPU40447 | 50 | 58,8 | 6,3 | 51,5 |
| WTFP 0550 BPU40447 | 55 | 63,8 | 6,3 | 56,5 |
| WTFP 0560 BPU40447 | 56 | 64,8 | 6,3 | 57,5 |
| WTFP 0600 BPU40447 | 60 | 68,8 | 6,3 | 61,5 |
| WTFP 0700 BPU40447 | 70 | 82,2 | 8,1 | 72,0 |
| WTFP 0750 BPU40447 | 75 | 87,2 | 8,1 | 77,0 |
| WTFP 0800 BPU40447 | 80 | 92,2 | 8,1 | 82,0 |
| WTFP 0900 BPU40447 | 90 | 102,2 | 8,1 | 92,0 |
| WTFP 0950 BPU40447 | 95 | 107,2 | 8,1 | 97,0 |
| WTFP 1000 BPU40447 | 100 | 112,2 | 8,1 | 102,0 |
| WTFP 1100 BPU40447 | 110 | 122,2 | 8,1 | 112,0 |
| WTFP 1400 BPU40447 | 140 | 156,0 | 9,5 | 142,5 |