

# HK TA B

Filtar za ventiliranje i punjenje spremnika

**HANSA FLEX**

## Karakteristike

<b>Izvedba</b>	Pričvršćivanje prirubnicom na spremnik, sa sitom za ulijevanje
<b>Materijal</b>	Kromirani čelik, brtva od pluta
<b>Količina zraka</b>	HK TA 46 B: maks. 150 l/min - za filter 3µm HK TA 46 B: maks. 200 l/min - za filter 10µm HK TA 80 B: maks. 450 l/min - za filter 3µm HK TA 80 B: maks. 550 l/min - za filter 10µm

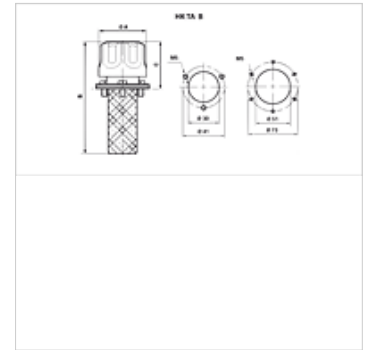

## Napomene uz narudžbu

isporučuje se na zahtjev: Nastavak za ulijevanje s jezičkom za zatvaranje i/ili prednaponski ventil, druge veličine i izvedbe

## Artikli

Naziv	Finoća filtra (µm)	Količina zraka (L/min)	A (mm)	B (mm)	Pričvršćenje	C (mm)	Promjer kruga (mm)	Provt spremnika	Težina (kg)
HK TA 46 B 03	3	150	46	111	3 x M5	48	41	30 mm	0,10
HK TA 46 B 10	10	-	46	111	3 x M5	48	41	30 mm	0,10
HK TA 80 B 03 1	3	-	80	134	6 x M5	56	73	51 mm	0,28
HK TA 80 B 10 1	10	-	80	134	6 x M5	56	73	51 mm	0,28
HK TA 80 B 03 2	3	-	80	204	6 x M5	56	73	51 mm	0,32
HK TA 80 B 10 2	10	-	80	204	6 x M5	56	73	51 mm	0,32