

TW-T MG

Armatura za cisternu, mjedena

HANSA FLEX

Karakteristike

Područje primjene	Cisterne
Priključak 1	Priključak crijeva
Priključak 2	BSP vanjski navoj, cilindrični
Izvedba	sa sigurnosnim vijencem
Norma	DIN EN 14 420-5
Materijal	Mjed

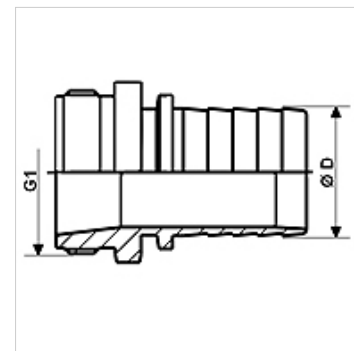

Artikli

Naziv	DN*	Ø D (mm)	G1	maks. radni tlak (bar)
TW-T 12 13 MG	13	13,4	G 1/2" -14	16
TW-T 34 19 MG	19	19,4	G 3/4" -14	16
TW-T 10 25 MG	25	25,4	G 1" -11	16
TW-T 114 32 MG	31	32,4	G 1,1/4" - 11	16
TW-T 112 38 MG	38	38,4	G 1,1/2" - 11	16
TW-T 20 50 MG	50	50,4	G 2" -11	16
TW-T 212 63 MG	63	63,4	G 2,1/2" - 11	16
TW-T 30 75 MG	75	75,4	G 3" -11	16
TW-T 40 100 MG	100	100,4	G 4" -11	16

DN = nazivni promjer, nazivna širina

Pribor

KS AL	Stezna ljuska, aluminijska
KS FIX AL	Stezna ljuska za spajanje zatikom, aluminij

je pribor uz sljedeće proizvode

TW	Crijevo za cisternu
TW OW	Crijevo za cisternu bez spirale