

TW-TUEG VA

Armatura za cisternu, oplemenjeni čelik

HANSA FLEX

Karakteristike

Područje primjene	Cisterne
Priključak 1	Priključak crijeva
Priključak 2	BSP navoji matice
Oblik brtve 2	plosnato brtvljenje
Izvedba	sa sigurnosnim vijencem
Norma	DIN EN 14 420-5
Opseg isporuke	s plosnatom brtvom od PTFE
Materijal	Oplemenjeni čelik

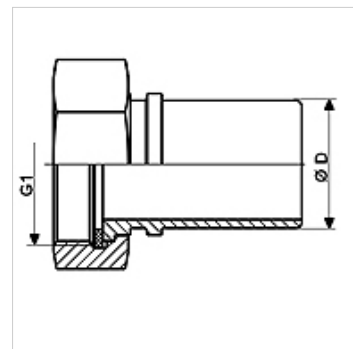

Artikli

Naziv	DN*	Ø D (mm)	G1	maks. radni tlak (bar)
TW-TUEG 12 13 VA	13	13,4	G 1/2" -14	16
TW-TUEG 34 19 VA	19	19,4	G 3/4" -14	16
TW-TUEG 10 25 VA	25	25,4	G 1" -11	16
TW-TUEG 114 32 VA	32	32,4	G 1,1/4" - 11	16
TW-TUEG 112 38 VA	38	38,4	G 1,1/2" - 11	16
TW-TUEG 20 50 VA	50	50,4	G 2" -11	16
TW-TUEG 212 63 VA	63	63,4	G 2,1/2" - 11	16
TW-TUEG 30 75 VA	75	75,4	G 3" -11	16
TW-TUEG 40 100 VA	100	100,4	G 4" -11	16

DN = nazivni promjer, nazivna širina

Varijante proizvoda

TW-TUEG MG Armatura za cisternu, mjedena, Mjed

Pribor

KS AL	Stezna ljsuska, aluminijska
KS FIX AL	Stezna ljsuska za spajanje zatikom, aluminij

je pribor uz sljedeće proizvode

TW	Crijevo za cisternu
TW OW	Crijevo za cisternu bez spirale