

# HK B3/B14 400/690V IE3

Elektromotor B3/B14 400/690V IE3

**HANSA FLEX**

## Karakteristike

Izvedba	izvedba B3/B14 Noge se mogu skinuti
Vrsta zaštite	IP 55
Okolna temperatura	od -20 °C do +40 °C
Materijal	Kućište: aluminij lakirano

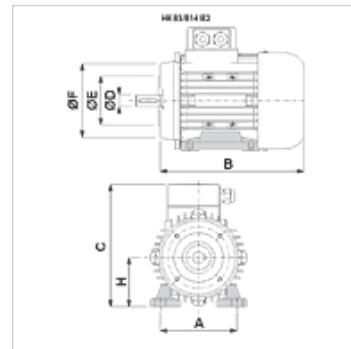

## Napomena

Motori u progresivnoj izvedbi u odnosu na motore prema DIN imaju veću nazivnu snagu uz istu veličinu izvedbe.

## Opis

Štedljivi kavezni motori s vlastitim hlađenjem

High Efficiency IE3 - IEC60034-30:2009

Nazivni napon 400/690V 50Hz, 460V 60Hz; 4-polni

Tolerancija napona +/- 5%

## Artikli

Naziv	n 50 Hz (rpm)	P 50 Hz (kW)	I 50 Hz (A)	LF 50 Hz	H (mm)	A (mm)	Izvedba	B (mm)	C (mm)	Ø D vratilo (mm)	Ø E (mm)	Ø F (mm)	η (IE3) %	Težina (kg)
HKK 410A 112MA4 IE3	1440	4,00	8,10	0,80	112	190	-	345	288	28	110	160	88,6	39,5
HKK 411A 112MC4 IE3	1440	5,50	11,10	0,80	112	190	progresivna	341	288	28	110	160	89,6	43,0

P 50 Hz = nominal output at 400 V/50 Hz – n 50 Hz = nazivna snaga pri 400 V/50 Hz – I 50 Hz = nazivna struja pri 400 V/50 Hz – LF 50 Hz = faktor snage cos phi pri 50 Hz – η (IE3) = efficiency to IE3 in % (at full load)