

### Tulajdonságok

|                             |  |
|-----------------------------|--|
| <b>Csatlakozás 1 - 4</b>    | metrikus hengeres külső menet          |
| <b>1-4 tömítési forma</b>   | 24°-os belső kúp                       |
| <b>Szerkezeti mód</b>       | Csavarzat                              |
| <b>Szerkezeti forma</b>     | K idom                                 |
| <b>Szabvány</b>             | DIN 2353<br>ISO 8434-1                 |
| <b>Szállítás terjedelme</b> | Csonk hollandi anyával és vágógyűrűvel |
| <b>Anyag</b>                | Nemesacél                              |

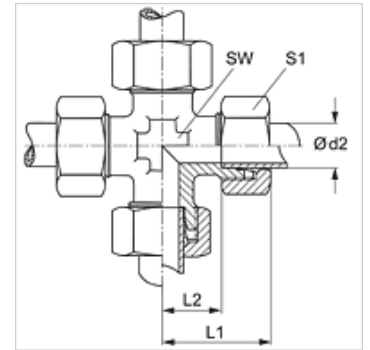

### Megjegyzés

A szerelésre, beépítésre, nyomásterhelésre és a megengedett üzemi hőmérsékletekre vonatkozó utasításokat a csőcsavarzatok műszaki információinál találja meg.

### Cikk

| Megnevezés    | Kivétel | Üzemi nyomás bar | Ø d2<br>(mm) | L1<br>(mm) | L2<br>(mm) | SW<br>(mm) | S1 |
|---------------|---------|------------------|--------------|------------|------------|------------|----|
| K 04 LL VA    | LL      | PN 100           | 4            | 21         | 11,0       | 9          | 10 |
| K 06 LL VA    | LL      | PN 100           | 6            | 21         | 9,5        | 9          | 12 |
| K 08 LL VA    | LL      | PN 100           | 8            | 23         | 11,5       | 12         | 14 |
|               |         |                  |              |            |            |            |    |
| K NW 04 HL VA | L       | PN 315           | 6            | 27         | 12,0       | 12         | 14 |
| K NW 06 HL VA | L       | PN 315           | 8            | 29         | 14,0       | 14         | 17 |
| K NW 08 HL VA | L       | PN 315           | 10           | 30         | 15,0       | 14         | 19 |
| K NW 10 HL VA | L       | PN 315           | 12           | 32         | 17,0       | 17         | 22 |
| K NW 13 HL VA | L       | PN 315           | 15           | 36         | 21,0       | 19         | 27 |
| K NW 16 HL VA | L       | PN 315           | 18           | 40         | 23,5       | 24         | 32 |
| K NW 20 HL VA | L       | PN 160           | 22           | 44         | 27,5       | 27         | 36 |
| K NW 25 HL VA | L       | PN 160           | 28           | 47         | 30,5       | 36         | 41 |
| K NW 32 HL VA | L       | PN 160           | 35           | 56         | 34,5       | 41         | 50 |
| K NW 40 HL VA | L       | PN 160           | 42           | 63         | 40,0       | 50         | 60 |
|               |         |                  |              |            |            |            |    |
| K NW 03 HS VA | S       | PN 630           | 6            | 31         | 16,0       | 12         | 17 |
| K NW 04 HS VA | S       | PN 630           | 8            | 32         | 17,0       | 14         | 19 |
| K NW 06 HS VA | S       | PN 630           | 10           | 34         | 17,5       | 17         | 22 |
| K NW 08 HS VA | S       | PN 630           | 12           | 38         | 21,5       | 19         | 24 |
| K NW 10 HS VA | S       | PN 400           | 14           | 40         | 22,0       | 19         | 27 |
| K NW 13 HS VA | S       | PN 400           | 16           | 43         | 24,5       | 24         | 30 |
| K NW 16 HS VA | S       | PN 315           | 20           | 48         | 26,5       | 27         | 36 |
| K NW 20 HS VA | S       | PN 315           | 25           | 54         | 30,0       | 36         | 46 |
| K NW 25 HS VA | S       | PN 315           | 30           | 62         | 35,5       | 41         | 50 |
| K NW 32 HS VA | S       | PN 315           | 38           | 72         | 41,0       | 50         | 60 |

Kivétel: LL = igen könnyű L = könnyű S = nehéz – PN = névleges nyomás PB = max. üzemi nyomás – Ø d2 = cső külső átmérője

### Termékváltozatok

|              |                                    |
|--------------|------------------------------------|
| <b>K</b>     | Csavarzat, kereszt-idom, Acél      |
| <b>XK VA</b> | Csavarzat, kereszt-idom, Nemesacél |