

Tulajdonságok

Csatlakozás 1	hengeres BSP belső menet
1 tömítési forma	A idom
Csatlakozás 2	metrikus hengeres külső menet
2 tömítési forma	24°-os belső kúp
Szerkezeti mód	Felcsavarozható csavarzat
Szerkezeti forma	egyenes
Szabvány	DIN 2353 ISO 8434-1
Szállítás terjedelme	Csonk hollandi anyával és vágógyűrűvel
Anyag	Sárgaréz

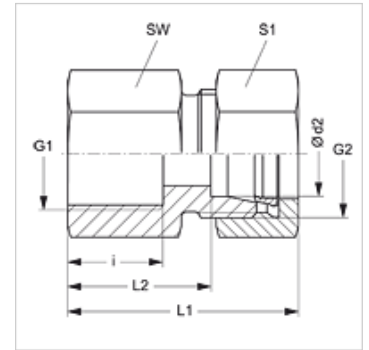

Megjegyzés

A szerelésre, beépítésre, nyomásterhelésre és a megengedett üzemi hőmérsékletekre vonatkozó utasításokat a csőcsavarzatok műszaki információinál találja meg.

Cikk

Megnevezés	Kivitel	Üzemi nyomás bar	Ø d2 (mm)	G1	G2	i (mm)	L1 (mm)	L2 (mm)	SW (mm)	S1
GAR NW 04 HL MG	L	PN 200	6	G 1/8" -28	M 12 x 1,5	12,0	34,0	19,0	14	14
GAR NW 06 HL MG	L	PN 200	8	G 1/4" -19	M 14 x 1,5	17,0	39,0	24,0	19	17
GAR NW 06 HL 1/2 MG	L	PN 200	8	G 1/2" -14	M 14 x 1,5	20,0	44,0	29,0	27	17
GAR NW 08 HL MG	L	PN 200	10	G 1/4" -19	M 16 x 1,5	17,0	40,0	25,0	19	19
GAR NW 10 HL MG	L	PN 200	12	G 3/8" -19	M 18 x 1,5	17,0	41,0	26,0	22	22
GAR NW 13 HL MG	L	PN 200	15	G 1/2" -14	M 22 x 1,5	20,0	45,0	30,0	27	27
GAR NW 16 HL MG	L	PN 200	18	G 1/2" -14	M 26 x 1,5	20,0	46,0	29,5	27	32
GAR NW 20 HL MG	L	PN 100	22	G 3/4" -14	M 30 x 2	22,0	51,0	34,5	32	36
GAR NW 04 HS MG	S	PN 250	8	G 1/4" -19	M 16 x 1,5	17,0	41,0	26,0	19	19
GAR NW 06 HS MG	S	PN 250	10	G 3/8" -19	M 18 x 1,5	17,0	42,0	26,5	24	22

Kivitel: LL = igen könnyű L = könnyű S = nehéz – PN = névleges nyomás PB = max. üzemi nyomás – Ø d2 = cső külső átmérője

Termékváltozatok

GAR	Felcsavarozható-csavarzat, Acél
GAR VA	Felcsavarozható csavarzat, Nemesacél