

RIL M

Váltó szűkítés, hosszú

HANSA FLEX

Tulajdonságok

Csatlakozás 1 metrikus hengeres külső menet

1 tömítési forma B idom

Csatlakozás 2 metrikus hengeres belső menet

Szerkezeti mód Váltó szűkítés

Szerkezeti forma hosszú

Anyag Acél

Felületvédelem Galvanikusan bevonatolt

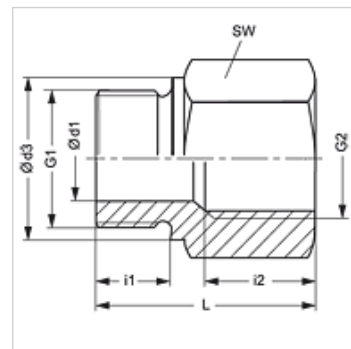
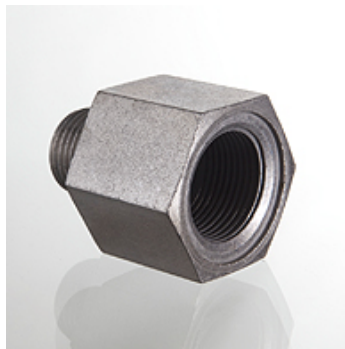

Megjegyzés

A szerelésre, beépítésre, nyomásterhelésre és a megengedett üzemi hőmérsékletekre vonatkozó utasításokat a csőcsavarzatok műszaki információinál találja meg.

Cikk

Megnevezés	Üzemi nyomás bar	Ø d1 (mm)	G1	G2	Ø d3 (mm)	i1 (mm)	i2 (mm)	L (mm)	SW (mm)
RIL M 18 22	PN 250	8	M 18 x 1,5	M 22 x 1,5	23	12	20	41	32

PN = névleges nyomás PB = max. üzemi nyomás