

Tulajdonságok

Csatlakozás 1	Kúpos külső BSPT menet
1 tömítési forma	menetre tömítő
Csatlakozás 2 + 3	metrikus hengeres külső menet
2 + 3 tömítési forma	24°-os belső kúp
Szerkezeti mód	Becsavarható csavarzat
Szerkezeti forma	T-idom
Szabvány	DIN 2353 ISO 8434-1
Szállítás terjedelme	Csonk (hollandi anya és vágógyűrű nélkül)
Anyag	Acél
Felületvédelem	Galvanikusan bevonatolt

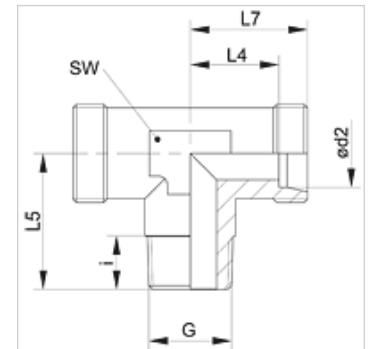

Megjegyzés

A szerelésre, beépítésre, nyomásterhelésre és a megengedett üzemi hőmérsékletekre vonatkozó utasításokat a csőcsavarzatok műszaki információinál találja meg.

Cikk

Megnevezés	Kivitel	Üzemi nyomás bar	Ø d2 (mm)	G	i (mm)	L4 (mm)	L5 (mm)	L7 (mm)	SW (mm)
XTR 04 LL	LL	PN 100	4	R 1/8" K	8	11,0	17	15	9
XTR 05 LL	LL	PN 100	5	R 1/8" K	8	9,5	17	15	9
XTR 06 LL	LL	PN 100	6	R 1/8" K	8	9,5	17	15	9
XTR 08 LL	LL	PN 100	8	R 1/8" K	8	11,5	20	17	12
XTR 10 LL	LL	PN 100	10	R 1/4" K	12	12,5	23	16	14
XTR 12 LL	LL	PN 100	12	R 1/4" K	12	13,0	23	17	17
XTR NW 04 HL	L	PN 315	6	R 1/8" K	8	12,0	20	19	12
XTR NW 06 HL	L	PN 315	8	R 1/4" K	12	14,0	26	21	12
XTR NW 08 HL	L	PN 315	10	R 1/4" K	12	15,0	27	22	14
XTR NW 10 HL	L	PN 315	12	R 3/8" K	12	17,0	28	24	17
XTR NW 13 HL	L	PN 315	15	R 1/2" K	14	21,0	34	28	19
XTR NW 16 HL	L	PN 315	18	R 1/2" K	14	23,5	34	31	24
XTR NW 03 HS	S	PN 400	6	R 1/4" K	12	16,0	26	23	12
XTR NW 04 HS	S	PN 400	8	R 1/4" K	12	17,0	26	24	14
XTR NW 06 HS	S	PN 400	10	R 3/8" K	12	17,5	27	25	17
XTR NW 08 HS	S	PN 400	12	R 3/8" K	12	21,5	28	29	19
XTR NW 10 HS	S	PN 400	14	R 1/2" K	14	22,0	32	30	19
XTR NW 13 HS	S	PN 400	16	R 1/2" K	14	24,5	32	33	24

Kivitel: LL = igen könnyű L = könnyű S = nehéz – PN = névleges nyomás PB = max. üzemi nyomás – Ø = cső külső átmérő

Termékváltozatok

XTRK VA	Becsavarható-csavarzat, T-idom, Nemesacél
TRK	Becsavarható-csavarzat, T-idom, Acél