

### Tulajdonságok

<b>Csatlakozás 1</b>	metrikus, kúpos külsőmenet
<b>1 tömítési forma</b>	menetre tömítő
<b>Csatlakozás 2</b>	metrikus hengeres külső menet
<b>2 tömítési forma</b>	24°-os belső kúp
<b>Szerkezeti mód</b>	Becsavarható csavarzat
<b>Szerkezeti forma</b>	egyenes
<b>Szabvány</b>	DIN 2353 ISO 8434-1
<b>Szállítás terjedelme</b>	Csonk hollandi anyával és vágógyűrűvel
<b>Anyag</b>	Sárgaréz

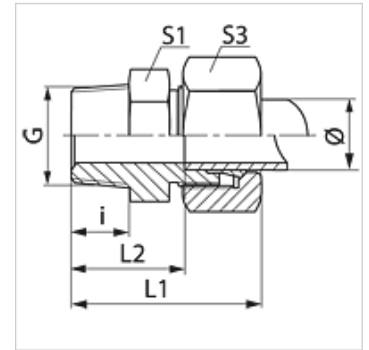

### Cikk

Megnevezés	Kivitel	Üzemi nyomás bar	Cső külső Ø (mm)	G	i (mm)	L1 (mm)	L2 (mm)	S1	S3
<b>VM 04 LL MG</b>	LL	PN 63	4	M 8 x 1 K	8	26,0	16,0	11	10
<b>VM 06 LL MG</b>	LL	PN 63	6	M 10 x 1 K	8	26,0	14,5	11	12
<b>VM 08 LL MG</b>	LL	PN 63	8	M 10 x 1 K	8	28,0	16,5	12	14

Kivitel: LL = igen könnyű L = könnyű S = nehéz – PN = névleges nyomás PB = max. üzemi nyomás – Ø = cső külső átmérő

### Termékváltozatok

<b>VMK</b>	Becsavarható-csavarzat, Acél
<b>VMK VA</b>	Becsavarható csavarzat, Nemesacél