

HVM ED VA

Visszacsapó szelep, becsavarható kötés

HANSA FLEX

Tulajdonságok

| | |
|-----------------------------|--|
| Csatlakozás 1 | metrikus hengeres külső menet |
| 1 tömítési forma | E idom |
| Csatlakozás 2 | metrikus hengeres külső menet |
| 2 tömítési forma | 24°-os belső kúp |
| Szerkezeti mód | Visszacsapó szelep, becsavarható kötés |
| Szerkezeti forma | egyenes |
| Szabvány | DIN 3865 |
| Szállítás terjedelme | Csonk hollandi anyával és vágógyűrűvel |
| Anyag | Nemesacél |

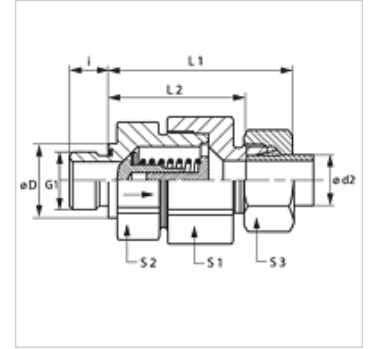

Megjegyzés

A szerelésre, beépítésre, nyomásterhelésre és a megengedett üzemi hőmérsékletekre vonatkozó utasításokat a csőcsavarzatok műszaki információinál találja meg.

Leírás

áramlási irány a becsavarható csap felől

Rendelési útmutató

NBR tömítések

FPM (Viton) kérésre

0,2; 0,5; 2; 3 bar megszólalási nyomással is rendelhető.

Cikk

| Megnevezés | Kapcsolási nyomás | Kivitel | Üzemi nyomás bar | Ø d2 (mm) | G1 | Ø D (mm) | i (mm) | L1 (mm) | L2 (mm) | S1 | S2 | S3 |
|--------------------|-------------------|---------|------------------|-----------|------------|----------|--------|---------|---------|----|----|----|
| HVM NW 04 HL ED VA | kb. 1 bar | L | PN 250 | 6 | M 10 x 1 | 14 | 8 | 42,5 | 28,0 | 17 | 17 | 14 |
| HVM NW 06 HL ED VA | kb. 1 bar | L | PN 250 | 8 | M 12 x 1,5 | 17 | 12 | 43,5 | 29,0 | 19 | 19 | 17 |
| HVM NW 08 HL ED VA | kb. 1 bar | L | PN 250 | 10 | M 14 x 1,5 | 19 | 12 | 53,0 | 38,5 | 24 | 22 | 19 |
| HVM NW 10 HL ED VA | kb. 1 bar | L | PN 250 | 12 | M 16 x 1,5 | 22 | 12 | 57,0 | 42,5 | 30 | 27 | 22 |
| HVM NW 13 HL ED VA | kb. 1 bar | L | PN 250 | 15 | M 18 x 1,5 | 24 | 12 | 60,5 | 45,5 | 32 | 27 | 27 |
| HVM NW 16 HL ED VA | kb. 1 bar | L | PN 160 | 18 | M 22 x 1,5 | 27 | 14 | 66,0 | 50,0 | 36 | 36 | 32 |
| HVM NW 20 HL ED VA | kb. 1 bar | L | PN 160 | 22 | M 26 x 1,5 | 32 | 16 | 71,0 | 55,0 | 46 | 41 | 36 |
| HVM NW 25 HL ED VA | kb. 1 bar | L | PN 100 | 28 | M 33 x 2 | 40 | 18 | 79,5 | 63,0 | 50 | 55 | 41 |
| HVM NW 32 HL ED VA | kb. 1 bar | L | PN 100 | 35 | M 42 x 2 | 50 | 20 | 90,5 | 69,0 | 60 | 60 | 50 |
| HVM NW 40 HL ED VA | kb. 1 bar | L | PN 100 | 42 | M 48 x 2 | 55 | 22 | 91,0 | 68,5 | 70 | 65 | 60 |
| HVM NW 03 HS ED VA | kb. 1 bar | S | PN 400 | 6 | M 12 x 1,5 | 17 | 12 | 46,0 | 31,5 | 19 | 19 | 17 |
| HVM NW 04 HS ED VA | kb. 1 bar | S | PN 400 | 8 | M 14 x 1,5 | 19 | 12 | 46,0 | 31,5 | 19 | 19 | 19 |
| HVM NW 06 HS ED VA | kb. 1 bar | S | PN 400 | 10 | M 16 x 1,5 | 22 | 12 | 54,0 | 38,0 | 24 | 22 | 22 |
| HVM NW 08 HS ED VA | kb. 1 bar | S | PN 400 | 12 | M 18 x 1,5 | 24 | 12 | 57,0 | 41,0 | 27 | 24 | 24 |
| HVM NW 10 HS ED VA | kb. 1 bar | S | PN 315 | 14 | M 20 x 1,5 | 26 | 14 | 62,0 | 44,5 | 32 | 27 | 27 |
| HVM NW 13 HS ED VA | kb. 1 bar | S | PN 315 | 16 | M 22 x 1,5 | 27 | 14 | 66,0 | 48,0 | 36 | 32 | 30 |
| HVM NW 16 HS ED VA | kb. 1 bar | S | PN 250 | 20 | M 27 x 2 | 32 | 16 | 73,5 | 52,0 | 46 | 41 | 36 |
| HVM NW 20 HS ED VA | kb. 1 bar | S | PN 250 | 25 | M 33 x 2 | 40 | 18 | 78,5 | 54,5 | 50 | 46 | 46 |
| HVM NW 25 HS ED VA | kb. 1 bar | S | PN 250 | 30 | M 42 x 2 | 50 | 20 | 90,5 | 64,0 | 60 | 60 | 50 |
| HVM NW 32 HS ED VA | kb. 1 bar | S | PN 250 | 38 | M 48 x 2 | 55 | 22 | 100,0 | 69,5 | 70 | 65 | 60 |

Kivitel: LL = igen könnyű L = könnyű S = nehéz – PN = névleges nyomás PB = max. üzemi nyomás – Ø d2 = cső külső átmérője

Termékváltozatok

HVM ED Visszacsapó szelep, becsavarható kötés, Acél

XHVM ED VA Visszacsapó szelep, becsavarható kötés, Nemesacél

Pótalkatrészek

WD V Puha tömítés JIC