

G VKS ST 250

Cetop négyszögletes karima, előhegeszthető karima

HANSA FLEX

Tulajdonságok

Szerkezeti mód	Cetop négyszögletes karima
Szerkezeti forma	egyenes
Szabvány	CETOP RP 63H ISO 6164
Anyag	S355J2G3 (ST52.3)
Felületvédelem	fekete, olajozva

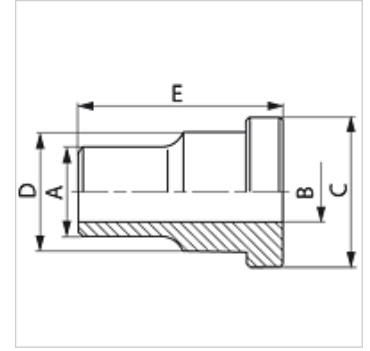
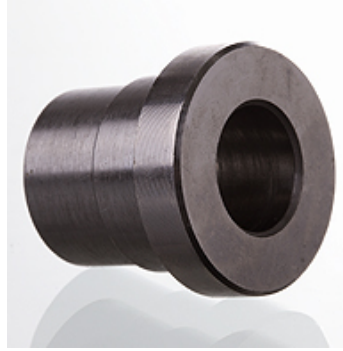

Cikk

Megnevezés	Nyomás (PB) (bar)	Méret	A (mm)	Ø B (mm)	C (mm)	D (mm)	E (mm)
G VKS 38 ST 250	250	3/8"	18	12,5	24,5	18,0	30
G VKS 12 ST 250	250	1/2"	22	15,0	30,2	24,0	30
G VKS 34 ST 250	250	3/4"	28	20,0	38,1	31,5	35
G VKS 1 ST 250	250	1"	35	25,0	44,4	38,0	40
G VKS 114 ST 250	250	1.1/4"	43	32,0	50,8	43,0	45
G VKS 112 ST 250	250	1.1/2"	50	38,0	60,3	50,0	50
G VKS 2 ST 250	250	2"	62	47,0	71,4	62,0	60
G VKS 212 ST 250	250	2.1/2"	76	58,0	87,2	76,0	70
G VKS 3 ST 250	250	3"	90	70,0	101,6	90,0	80
G VKS 312 ST 250	250	3.1/2"	102	80,0	119,0	102,0	90
G VKS 4 ST 250	250	4"	114	90,0	131,0	114,0	105

PN = névleges nyomás PB = max. üzemi nyomás – Kivétel: LL = igen könnyű L = könnyű S = nehéz