

WA

Szivattyúcsatlakozás (2-lyukas), 90°-os idom

HANSA FLEX

Tulajdonságok

Szerkezeti mód	Szivattyúcsatlakozás (2 lyukas)
Szerkezeti forma	90°-os könyök
Rögzítés	metrikus csavarkészlettel
Szállítás terjedelme	metrikus csavarkészlettel és O-gyűrűvel
Anyag	Alumínium

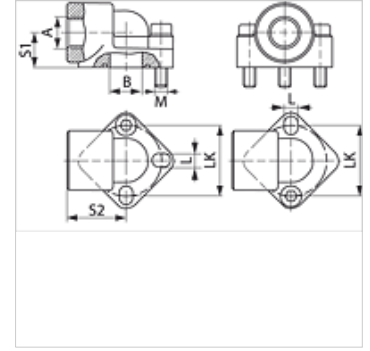

Megjegyzés

A feltüntetett maximális üzemi nyomás a karimára vonatkozik! A tényleges üzemi nyomást a cső (falvastagsága), valamint a cső (anyag)minősége határozza meg!

Cikk

Megnevezés	Nyomás (PB) (bar)	LK (mm)	A	Ø B (mm)	S1 (mm)	S2 (mm)	L (mm)	Csavarok	O-gyűrű
WA 3.5 114	120	62,0	G 1.1/4" -11	32	33,5	57	13	(2 x) M 12 x 35	35,80 x 3,53

PN = névleges nyomás PB = max. üzemi nyomás