

# NEW VA

Csavarzat, 90°-os könyök

**HANSA FLEX**

## Tulajdonságok

|                             |  |
|-----------------------------|--|
| <b>Csatlakozás 1</b>        | Csőcsonk, nem előszerelt                   |
| <b>1 tömítési forma</b>     | Vágógyűrű csatlakozás                      |
| <b>Csatlakozás 2</b>        | metrikus hengeres külső menet              |
| <b>2 tömítési forma</b>     | 24°-os belső kúp                           |
| <b>Szerkezeti mód</b>       | Beállítható irányú csavarzat               |
| <b>Szerkezeti forma</b>     | 90°-os könyök                              |
| <b>Szabvány</b>             | DIN 2353<br>ISO 8434-1                     |
| <b>Szállítás terjedelme</b> | Csőcsonk hollandi anya és vágógyűrű nélkül |
| <b>Anyag</b>                | Nemesacél                                  |

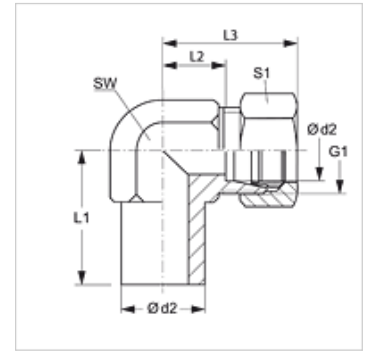

## Cikk

| Megnevezés      | Kivitel | Üzemi nyomás bar | Ø d2 (mm) | G1         | L1 (mm) | L2 (mm) | L3 (mm) | SW (mm) | S1 |
|-----------------|---------|------------------|-----------|------------|---------|---------|---------|---------|----|
| NEW NW 04 HL VA | L       | PN 315           | 6         | M 12 x 1,5 | 26,0    | 12,0    | 27      | 12      | 14 |
| NEW NW 06 HL VA | L       | PN 315           | 8         | M 14 x 1,5 | 27,5    | 14,0    | 29      | 12      | 17 |
| NEW NW 08 HL VA | L       | PN 315           | 10        | M 16 x 1,5 | 29,0    | 15,0    | 30      | 14      | 19 |
| NEW NW 10 HL VA | L       | PN 315           | 12        | M 18 x 1,5 | 29,5    | 17,0    | 32      | 17      | 22 |
| NEW NW 13 HL VA | L       | PN 315           | 15        | M 22 x 1,5 | 32,5    | 21,0    | 36      | 19      | 27 |
| NEW NW 16 HL VA | L       | PN 315           | 18        | M 26 x 1,5 | 35,5    | 23,5    | 40      | 24      | 32 |
| NEW NW 20 HL VA | L       | PN 160           | 22        | M 30 x 2   | 38,5    | 27,5    | 44      | 27      | 36 |
| NEW NW 25 HL VA | L       | PN 160           | 28        | M 36 x 2   | 41,5    | 30,5    | 47      | 36      | 41 |
| NEW NW 32 HL VA | L       | PN 160           | 35        | M 45 x 2   | 51,0    | 34,5    | 56      | 41      | 50 |
| NEW NW 40 HL VA | L       | PN 160           | 42        | M 52 x 2   | 56,0    | 40,0    | 63      | 50      | 60 |
| NEW NW 03 HS VA | S       | PN 630           | 6         | M 14 x 1,5 | 27,0    | 16,0    | 31      | 12      | 17 |
| NEW NW 04 HS VA | S       | PN 630           | 8         | M 16 x 1,5 | 27,5    | 17,0    | 32      | 14      | 19 |
| NEW NW 06 HS VA | S       | PN 630           | 10        | M 18 x 1,5 | 30,0    | 17,5    | 34      | 17      | 22 |
| NEW NW 08 HS VA | S       | PN 630           | 12        | M 20 x 1,5 | 31,0    | 21,5    | 38      | 17      | 24 |
| NEW NW 10 HS VA | S       | PN 630           | 14        | M 22 x 1,5 | 35,0    | 22,0    | 40      | 19      | 27 |
| NEW NW 13 HS VA | S       | PN 400           | 16        | M 24 x 1,5 | 36,5    | 24,5    | 43      | 24      | 30 |
| NEW NW 16 HS VA | S       | PN 400           | 20        | M 30 x 2   | 44,5    | 26,5    | 48      | 27      | 36 |
| NEW NW 20 HS VA | S       | PN 400           | 25        | M 36 x 2   | 50,0    | 30,0    | 54      | 36      | 46 |
| NEW NW 25 HS VA | S       | PN 400           | 30        | M 42 x 2   | 55,0    | 35,5    | 62      | 41      | 50 |
| NEW NW 32 HS VA | S       | PN 315           | 38        | M 52 x 2   | 63,0    | 41,0    | 72      | 50      | 60 |

Kivitel: LL = igen könnyű L = könnyű S = nehéz – PN = névleges nyomás PB = max. üzemi nyomás – Ø d2 = cső külső átmérője

## Termékváltozatok

|                |                                     |
|----------------|-------------------------------------|
| <b>NEW</b>     | Csavarzat, 90°-os könyök, Acél      |
| <b>XNEW VA</b> | Csavarzat, 90°-os könyök, Nemesacél |

## Kiegészítő elemek

|            |                    |
|------------|--------------------|
| <b>VOM</b> | Előszerelő csonkok |
|------------|--------------------|