

GE HRED AJ VA

Becsavarható csomák

HANSA FLEX

Tulajdonságok

Csatlakozás 1 Hengeres BSP külső menet

1 tömítési forma E idom

Csatlakozás 2 UN/UNF anyamenet

2 tömítési forma 74°-os belső kúp

Szerkezeti mód Becsavarható csomák

Szerkezeti forma egyenes

Anyag Nemesacél

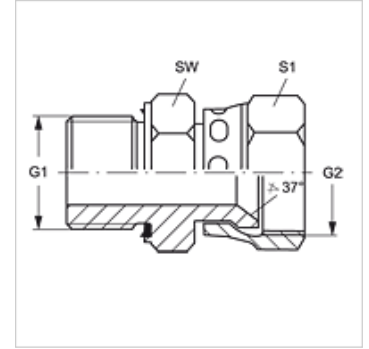

Rendelési útmutató

NBR tömítések

FPM (Viton) kérésre

Cikk

Megnevezés	G1	G2	SW (mm)	S1
GE HRED 02 AJ 04 VA	G 1/8" -28	7/16" -20 UNF	14	16
GE HRED 04 AJ 06 VA	G 1/4" -19	9/16" -18 UNF	19	19
GE HRED 06 AJ 08 VA	G 3/8" -19	3/4" -16 UNF	22	22
GE HRED 08 AJ 10 VA	G 1/2" -14	7/8" -14 UNF	27	27
GE HRED 12 AJ VA	G 3/4" -14	1.1/16" -12 UN	32	32
GE HRED 16 AJ VA	G 1" -11	1.5/16" -12 UN	41	38

SW, S1, S2 = kulcsméret

Termékváltozatok

GE HRED AJ Becsavarható csomák, Acél

Pótalkatrészek

WD V Puha tömítés JIC