

# T HMO HB

Becsavarható csomagtű, T-idom

**HANSA FLEX**

## Tulajdonságok

<b>Csatlakozás 1</b>	metrikus hengeres külső menet
<b>1 tömítési forma</b>	F idom
<b>Csatlakozás 2 + 3</b>	Hengeres BSP külső menet
<b>2 + 3 tömítési forma</b>	60°-os belső kúp
<b>Szerkezeti mód</b>	Beállítható irányú becsavarható csomagtű
<b>Szerkezeti forma</b>	T-idom
<b>Anyag</b>	Acél
<b>Felületvédelem</b>	Galvanikusan bevonatolt

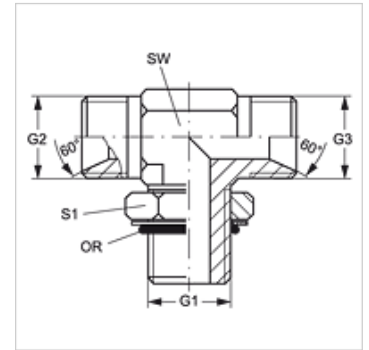

## Cikk

Megnevezés	G1	G2 + G3	SW (mm)	S1	O-gyűrű
<b>T HMO 12 HB 04</b>	M 12 x 1,5	G 1/4" -19	13	18	9,3 x 2,4
<b>T HMO 14 HB 04</b>	M 14 x 1,5	G 1/4" -19	14	20	11,3 x 2,4
<b>T HMO 14 HB 06</b>	M 14 x 1,5	G 3/8" -19	19	20	11,3 x 2,4
<b>T HMO 16 HB 06</b>	M 16 x 1,5	G 3/8" -19	19	22	13,3 x 2,4
<b>T HMO 18 HB 06</b>	M 18 x 1,5	G 3/8" -19	19	24	15,3 x 2,4
<b>T HMO 18 HB 08</b>	M 18 x 1,5	G 1/2" -14	19	24	15,3 x 2,4
<b>T HMO 22 HB 12</b>	M 22 x 1,5	G 3/4" -14	27	28	19,3 x 2,4

SW, S1, S2 = kulcsméret