

# T IN VA

Rácsavarható csomk, T-idom

**HANSA FLEX**

## Tulajdonságok

Csatlakozás 1 - 3	NPT-belső menet
1-3 tömítési forma	menetre tömítő
Szerkezeti mód	Rácsavarozható csomk
Szerkezeti forma	T-idom
Anyag	Nemesacél

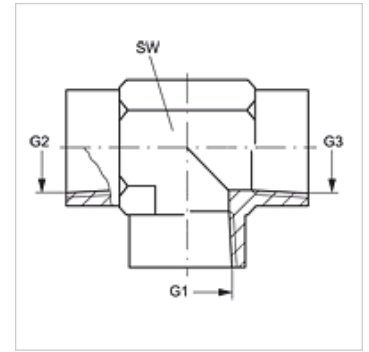

## Cikk

Megnevezés	G1 - G3	SW (mm)
T IN 02 VA	1/8" -27 NPT	14
T IN 04 VA	1/4" -18 NPT	19
T IN 06 VA	3/8" -18 NPT	22
T IN 08 VA	1/2" -14 NPT	27
T IN 12 VA	3/4" -14 NPT	33
T IN 16 VA	1" -11,5 NPT	41

SW = kulcsméret

## Termékváltozatok

T IN	Rácsavarható csomk, T-idom, Acél
------	----------------------------------