

Tulajdonságok

Csatlakozás 1	metrikus hengeres külső menet
1 tömítési forma	A idom
Csatlakozás 2	metrikus hengeres külső menet
Szerkezeti mód	Leeresztőszelep
Szállítás terjedelme	vörösréz gyűrűvel és zárósapkával
Hőmérséklet min.	-30 °C
Hőmérséklet max.	200 °C

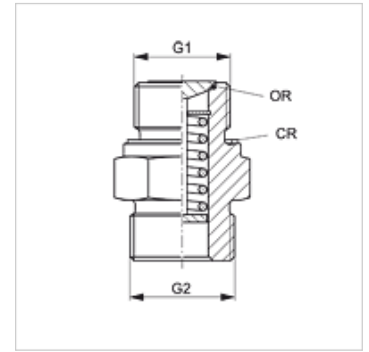

Megjegyzés

A védőkupakban lévő tömítés anyaga: NBR.

A szelepüléken lévő tömítés anyaga: FPM (Viton).

Leírás

A BOE-olajleeresztő csavar normál állapotban zárva van (O-gyűrűs tömítés). Az olajleeresztő tömlő felcsavarásával a szelep kinyílik és az olaj kifolyik.

Cikk

Megnevezés	G1	G2	Anyag
BOE 12-1.5	M 12 x 1,5	M 22 x 1,5	Acél
BOE 14-1.5	M 14 x 1,5	M 22 x 1,5	Acél
BOE 16-1.5	M 16 x 1,5	M 22 x 1,5	Acél
BOE 18-1.5	M 18 x 1,5	M 26 x 1,5	Acél
BOE 20-1.5	M 20 x 1,5	M 26 x 1,5	Acél
BOE 20-1.75	M 20 x 1,75	M 26 x 1,5	Acél
BOE 22-1.5	M 22 x 1,5	M 26 x 1,5	Acél
BOE 22-1.75	M 22 x 1,75	M 26 x 1,5	Acél
BOE 24-1.5	M 24 x 1,5	M 26 x 1,5	Sárgaréz
BOE 24-2	M 24 x 2	M 26 x 1,5	Sárgaréz
BOE 26-1.5	M 26 x 1,5	M 26 x 1,5	Sárgaréz
BOE 30-1.5	M 30 x 1,5	M 26 x 1,5	Sárgaréz
BOE 30-2	M 30 x 2	M 26 x 1,5	Sárgaréz
BOE 32-1.5	M 32 x 1,5	M 26 x 1,5	Sárgaréz
BOE 36-1.5	M 36 x 1,5	M 26 x 1,5	Sárgaréz
BOE 36-2	M 36 x 2	M 26 x 1,5	Sárgaréz
BOE 38-1.5	M 38 x 1,5	M 26 x 1,5	Sárgaréz

Tartozék

BOE ABLASS	Olajleeresztő tömlő
BOE ABLASS 90	Olajleeresztő tömlő

Pótalkatrészek

BOE DICHTSCHEIBE	Tömítő alátét BOE-leeresztő-csavarhoz
BOE KAPPE	Elzáró sapka leeresztő csavarhoz