

Tulajdonságok

Csatlakozás 1	Hengeres BSP külső menet
1 tömítési forma	A idom
Csatlakozás 2	metrikus hengeres külső menet
Szerkezeti mód	Leeresztőszelep
Szállítás terjedelme	vörösréz gyűrűvel és zárósapkával
Hőmérséklet min.	-30 °C
Hőmérséklet max.	200 °C

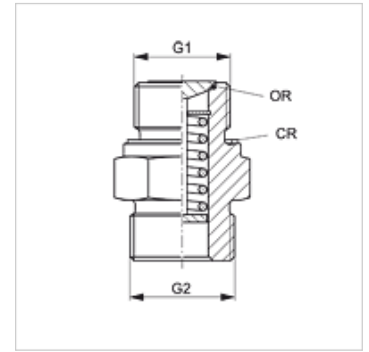

Megjegyzés

A védőkupakban lévő tömítés anyaga: NBR.

A szelepüléken lévő tömítés anyaga: FPM (Viton).

Leírás

A BOE-olajleeresztő csavar normál állapotban zárva van (O-gyűrűs tömítés). Az olajleeresztő tömlő felcsavarásával a szelep kinyílik és az olaj kifolyik.

Cikk

Megnevezés	G1	G2	Anyag
BOE R 1/4	G 1/4" -19	M 22 x 1,5	Acél
BOE R 3/8	G 3/8" -19	M 22 x 1,5	Acél
BOE R 1/2	G 1/2" -14	M 26 x 1,5	Acél
BOE R 5/8	G 5/8" -14	M 26 x 1,5	Acél
BOE R 3/4	G 3/4" -14	M 26 x 1,5	Acél / sárgaréz
BOE R 7/8	G 7/8" -14	M 26 x 1,5	Acél / sárgaréz
BOE R 1	G 1" -11	M 26 x 1,5	Sárgaréz
BOE R 1 1/4	G 1.1/4" -11	M 26 x 1,5	Sárgaréz
BOE R 1 1/2	G 1.1/2" -11	M 26 x 1,5	Sárgaréz

Tartozék

BOE ABLASS	Olajleeresztő tömlő
BOE ABLASS 90	Olajleeresztő tömlő

Pótalkatrészek

BOE DICHTSCHEIBE	Tömítő alátét BOE-leeresztő-csavarhoz
BOE KAPPE	Elzáró sapka leeresztő csavarhoz