

JG 06 / JG 13

Szűkítő- összekötőcsonk

Tulajdonságok

| | |
|---------------------|---|
| Alkalmazási terület | Pneumatika, vákuum és élelmiszeripari alkalmazások |
| Csatlakozás 1 | Dugaszolható karmantyú |
| Csatlakozás 2 | Csőcsonk |
| Szerkezeti forma | egyenes |
| Szerkezeti mód | Szűkítőcsatlakozó csonkok |
| Szín | fekete |
| Közegek | Levegő folyékony közegek inaktív gázok, pl. N ₂ /CO ₂ |
| Anyag | Test acetálkopolimerből; O-gyűrű nitrilből |

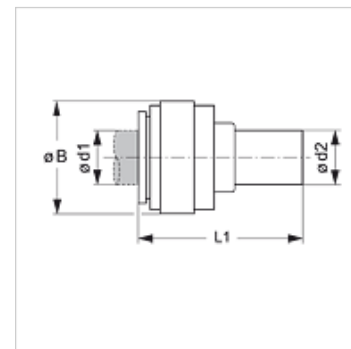

Cikk

| Megnevezés | Ø d1 (mm) | Ø d2 (mm) | Ø B (mm) | L1 (mm) |
|---------------|--------------|--------------|-------------|------------|
| JG 06 05 04 E | 4 | 5 | 13 | 35 |
| JG 06 06 04 E | 4 | 6 | 13 | 36 |
| JG 06 08 04 E | 4 | 8 | 13 | 37 |
| JG 13 04 05 E | 5 | 4 | 13 | 34 |
| JG 06 06 05 E | 5 | 6 | 13 | 36 |
| JG 06 08 05 E | 5 | 8 | 13 | 37 |
| JG 06 08 06 E | 6 | 8 | 15 | 37 |
| JG 06 10 06 E | 6 | 10 | 15 | 40 |
| JG 06 10 08 E | 8 | 10 | 18 | 40 |
| JG 06 12 08 E | 8 | 12 | 18 | 46 |
| JG 06 12 10 E | 10 | 12 | 20 | 50 |
| JG 06 15 10 E | 10 | 15 | 20 | 56 |
| JG 06 15 12 E | 12 | 15 | 23 | 61 |
| JG 06 18 15 E | 15 | 18 | 27 | 72 |
| JG 06 22 15 E | 15 | 22 | 32 | 72 |
| JG 06 22 18 E | 18 | 22 | 32 | 72 |
| JG 06 28 22 E | 22 | 28 | 36 | 82 |

Tartozék

| | |
|---------|--|
| JG 18 S | Biztosítógyűrű dugaszolható összekötőhöz |
| JG 19 E | Vedőkupak dugaszolható összekötőhöz |