

JG 15 WB / JG 22 WB

90°-os könyök fali szereléshez

HANSA FLEX

Tulajdonságok

Alkalmazási terület	Pneumatika, vákuum és élelmiszeripari alkalmazások
Csatlakozás 1	hengeres BSP belső menet
1 tömítési forma	A, B és E formájú becsavarozható csapok
Csatlakozás 2	Dugaszolható karmantyú
Szerkezeti forma	90°-os könyök
Szerkezeti mód	Derékszögű rögzítő fali csatlakozólappal
Közegek	Levegő folyékony közegek inaktív gázok, pl. N ₂ /CO ₂
Anyag	Sárgaréz

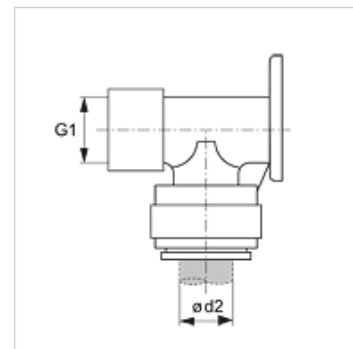

Cikk

Megnevezés	Ø d2 (mm)	G1
JG 15 WB	15	G 1/2" -14
JG 22 WB	22	G 3/4" -14

Tartozék

JG 18 S	Biztosítógyűrű dugaszolható összekötőhöz
JG 19 E	Vedőkupak dugaszolható összekötőhöz