

JG 22

Dugaszolható összekötő, 90°-os könyök

HANSA FLEX

Tulajdonságok

Alkalmazási terület	Pneumatika, vákuum és élelmiszeripari alkalmazások
Csatlakozás 1	Dugaszolható karmantyú
Csatlakozás 2	Csőcsonk
Szerkezeti forma	90°-os könyök
Szerkezeti mód	Bedugós összekötő
Szín	fekete
Közegek	Levegő folyékony közegek inaktív gázok, pl. N ₂ /CO ₂
Anyag	Test acetáلكopolimerből; O-gyűrű nitrilből

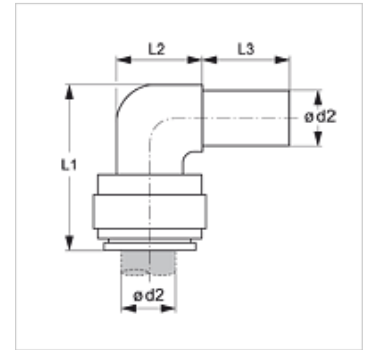

Cikk

Megnevezés	Ø d2 (mm)	L1 (mm)	L2 (mm)	L3 (mm)
JG 22 04 04 E	4	22	9	17
JG 22 05 05 E	5	22	9	17
JG 22 06 06 E	6	25	11	18
JG 22 08 08 E	8	27	13	19
JG 22 10 10 E	10	33	15	24
JG 22 12 12 E	12	39	18	28
JG 22 15 15 E	15	51	19	34
JG 22 18 18 E	18	53	25	32
JG 22 22 22 E	22	59	25	36

Tartozék

JG 19 E	Vedőkupak dugaszolható összekötőhöz
JG 18 S	Biztosítógyűrű dugaszolható összekötőhöz