

JG UB

Fordító könyök dugaszolható összekötővel

HANSA FLEX

Tulajdonságok

| | |
|----------------------------|---|
| Alkalmazási terület | Pneumatika, vákuum és élelmiszeripari alkalmazások |
| Csatlakozás 1 + 2 | Dugaszolható karmantyú |
| Szerkezeti forma | U-idom |
| Szerkezeti mód | Fordító könyök |
| Szín | fekete |
| Közegek | Levegő folyékony közegek inaktív gázok, pl. N ₂ /CO ₂ |
| Anyag | Test acetáلكopolimerből; O-gyűrű nitrilből |

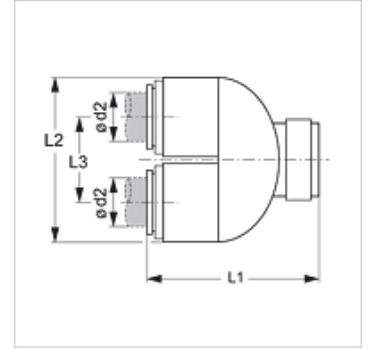

Leírás

Műanyagcsövek visszafordításához.

Cikk

| Megnevezés | Ø d2 (mm) | L1 (mm) | L2 (mm) | L3 (mm) |
|------------|--------------|------------|------------|------------|
| JG UB 15 E | 15 | 54,5 | 48 | 26 |

Tartozék

| | |
|---------|--|
| JG 18 S | Biztosítógyűrű dugaszolható összekötőhöz |
| JG 19 E | Vedőkupak dugaszolható összekötőhöz |