

# HK AZ11

Vakdugó

**HANSA FLEX**

## Tulajdonságok

Üzemi nyomás	max. 700 bar
Csatlakozás 1	NPT-külső menet
Szerkezeti mód	Külső hatlapú záró csonk
Szerkezeti forma	egyenes
1 tömítési forma	menetre tömítő
Felületvédelem	horganyzott

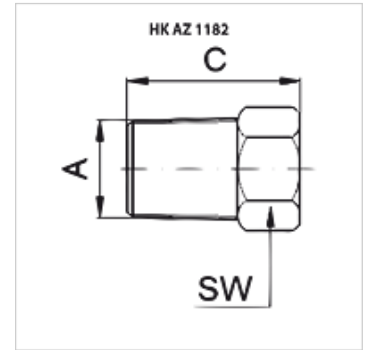

## Cikk

Megnevezés	A	C (mm)	SW (mm)	Tömeg (kg)
HK AZ 1182	NPT 3/8" -18	24	18	0,7

SW = kulcsméret

## Tartozék

NY 2100	Thermoplast nagynyomású tömlő
GKS	Gumi megtörés elleni védelem
PNY 2100 HN	Nagynyomású csőszerelvény csőcsonk, AGN
PHY 2100	Nagynyomású csőszerelvény foglalat, NY 2100
SKL HN SP	Menetes csatlakozó - szabad fél
SKL ZUBS SP	Porvédő SKL...SP-hez
SKF IN SP	Menetes csatlakozó - fix fél
SKF ZUBS SP	Porvédő SKF...SP-hez