

### Tulajdonságok

<b>Üzemi nyomás</b>	max. 700 bar
<b>Szállítás terjedelme</b>	szállítás kézipumpával, tömlő 1500 mm és gyorsösszekötővel

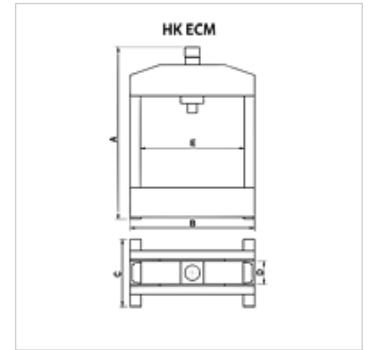

### Megjegyzés

Attention: Please observe separate safety precautions for working with 700 bar equipment (see technical information)!

### Leírás

Nagyon erős hegesztett keret

A felhasználó által beépítendő nyomásmérő

V-blokkokkal felszerelve csövek és a rúdanyagok présben történő könnyebb pozicionálása érdekében

Max. magasság a préshenger alatt: 352 mm

### Cikk

Megnevezés	(kN)	(t)	Löklet (mm)	A (mm)	B (mm)	C (mm)	D (mm)	E (mm)	szivattyúhoz	Tömeg (kg)
HK ECM 01113	93,2	10	130	720	440	220	80	350	HK W 00607	41

### Tartozék

NY 2100	Thermoplast nagynyomású tömlő
GKS	Gumi megtörés elleni védelem
PNY 2100 HN	Nagynyomású csőszerelvény csőcsonk, AGN
PHY 2100	Nagynyomású csőszerelvény foglalat, NY 2100
SKL HN SP	Menetes csatlakozó - szabad fél
SKL ZUBS SP	Porvédő SKL...SP-hez
SKF IN SP	Menetes csatlakozó - fix fél
SKF ZUBS SP	Porvédő SKF...SP-hez