

### Tulajdonságok

<b>Kivitel</b>	Dugattyúk, keménykrómozott max. löket 150 mm
<b>Üzemi nyomás</b>	max. 700 bar
<b>Anyag</b>	Acél
<b>Szállítás terjedelme</b>	gyorscsatlakozóval, 3/8"-18 NPT karmantyú

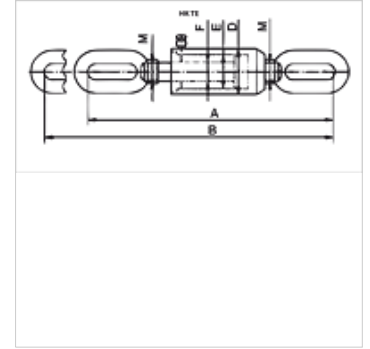

### Megjegyzés

Attention: Please observe separate safety precautions for working with 700 bar equipment (see technical information)!

### Leírás

Olyan alkalmazások kivitelezéséhez, melyek húzóerőt igényelnek.

Választhatóan fémmel védett harmonika membrán (löket 30 mm-rel rövidebb)

Merülő szűrők a szennyeződések elkerülésére

### Cikk

Megnevezés	(kN)	(t)	Löket (mm)	felület (cm <sup>2</sup> )	A (mm)	B (mm)	D (mm)	E (mm)	F (mm)	M	térfogat, terjedelem (cc)	Tömeg (kg)
HK TE 01015	93,2	10	150	13,5	576	726	86	55	36	M30 x 2	204	14,9
HK TE 03015	301,8	30	150	43,9	723	873	125	90	50	M40 x 2	660	32,0

### Tartozék

NY 2100	Thermoplast nagynyomású tömlő
GKS	Gumi megtörés elleni védelem
PNY 2100 HN	Nagynyomású csőszelvény csőcsonk, AGN
PHY 2100	Nagynyomású csőszelvény foglalat, NY 2100
SKL HN SP	Menetes csatlakozó - szabad fél
SKL ZUBS SP	Porvédő SKL...SP-hez
SKF IN SP	Menetes csatlakozó - fix fél
SKF ZUBS SP	Porvédő SKF...SP-hez