

KF-DI

Centrírozó gyűrű, Alu/FKM (FPM)

HANSA FLEX

Tulajdonságok

Alkalmazás	Tömítéshez alkatrészek kiskarimás csatlakozókhoz
Kivitel	Alumínium centrírozó gyűrű FKM (FPM) O-gyűrűvel
Szabvány	DIN 28403 ISO 2861
Anyag	Alumínium centrírozó gyűrű O-Ring: FKM (FPM)
Hőmérséklettartomány	Alumínium -156 °C - 150 °C-ig FKM (FPM) von -20 °C bis 200 °C

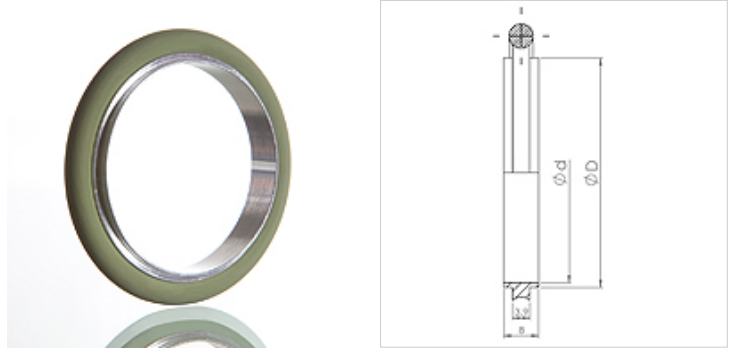

Megjegyzés

Nyomástartomány 10–7 mbar-tól 2,5 bar-ig

Rendelési útmutató

Más kivitelek külön kérésre

Cikk

Megnevezés	DN	D (mm)	d (mm)
KF-DI 010	10	12,0	10,0
KF-DI 016	16	17,0	16,0
KF-DI 020	20	22,0	20,0
KF-DI 025	25	26,0	25,0
KF-DI 032	32	34,0	32,0
KF-DI 040	40	41,0	40,0
KF-DI 050	50	52,0	50,0