

Tulajdonságok

Szerkezeti mód	Hengertömítés
Üzemi nyomás	500 bar-ig
siklási sebesség max.	0,5 m/s
Hőmérséklet min.	-30 °C
Hőmérséklet max.	110 °C
Közegek	Ásványi olajok Vizes emulziók
Szerelés:	egyrészes dugattyúkra
Anyag	(2) Tömítés: szöveterősítésű NBR (3) Hátsó gyűrű: Acetálgyanta
Alkalmazás	Hidraulika

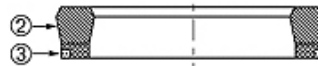

Toleranz / Tolerance							
D	d	L	R	P	G	Q	E
H11	±0,08	±0,2	±0,05	±0,1	±0,1	±0,08	±0,1

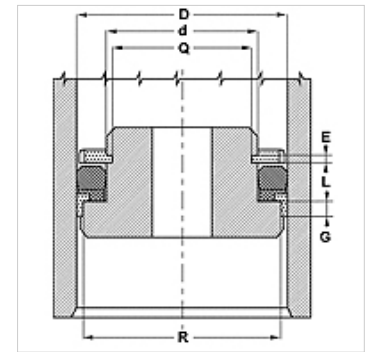

Leírás

Csekély helyszükséglet
jelentős szivárgási ellenállás

Rendelési útmutató

Speciális üzemi feltételek esetén (folyadék, hőmérséklet, nyomás...) forduljon hozzánk.
Egyéb szerkezeti anyagok: FPM.

Cikk

Megnevezés	D (mm)	d (mm)	L (mm)
B 157 102-NEO	40,00	26,0	9,4
B 314 236-NEO	80,00	60,0	14,5
B 354 275-NEO	90,00	70,0	14,5
B 393 314-NEO	100,00	80,0	14,5