

Tulajdonságok

Üzemi nyomás	300 bar-ig
síklási sebesség max.	0,5 m/s
Hőmérséklet min.	-30 °C
Hőmérséklet max.	110 °C
Közegek	Ásványi olajok Vizes emulziók
Szerelés:	egy- vagy többrészes dugattyúkra
Anyag	(1) Tömítés: NBR (3) Befeszítő gyűrű: Poliészter (4) Hátsó gyűrű: Acetálgyanta
Alkalmazás	Hidraulika

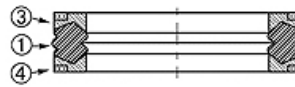

Toleranz / Tolerance					
D	d	L	G	M	P
H11	+0,12 0	+0,20 0	+0,10 0	± 0,05	± 0,15

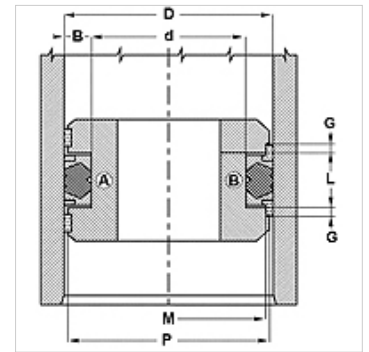

Leírás

Nagyon jó tömítő hatás kis nyomáson.
egyszerű összeszerelés
Egyszerű megoldás.

Rendelési útmutató

Egyéb szerkezeti anyag lehetséges

Cikk

Megnevezés	D (mm)	d (mm)	L (mm)
DBM 157 118-NEO	40	30	16,4
DBM 236 173-NEO	60	44	18,4
DBM 314 236-NEO	80	60	22,4