

# DDIM P

Dugattyúrúdtömítés, DDIM-P

**HANSA FLEX**

## Tulajdonságok

**Szerkezeti mód** Dugattyúrúd ajakos tömítés

**Üzemi nyomás** 16 bar-ig

**siklási sebesség max.** 1,0 m/s

**Hőmérséklet min.** -30 °C

**Hőmérséklet max.** 80 °C

**Közegek** Levegő

**Szerelés:** zárt hornyokban A  
nyitott hornyokban B

**Anyag** 90° Shore A PUR

**Alkalmazás** Hidraulika + pneumatika

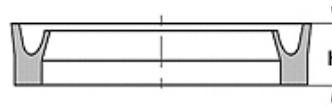

Toleranz / Tolerance		
d	D	L
H8 / f7	H9	+0,5 0

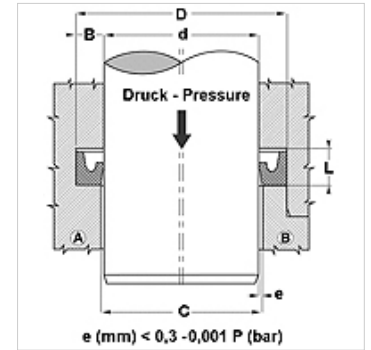

## Leírás

alacsony súrlódású tömítés.

Egyszerű megoldás.

## Rendelési útmutató

Más méretek külön rendelésre

## Cikk

Megnevezés	D (mm)	d (mm)	L (mm)	H (mm)
DDIM 05 09-P	9	5	3,0	2,5
DDIM 06 12-P	12	6	4,5	4,0
DDIM 08 14-P	14	8	4,5	4,0
DDIM 10 16-P	16	10	5,0	4,5
DDIM 30 38-P	38	30	6,0	5,5
DDIM 50 60-P	60	50	7,5	7,0

## Termékváltozatok

DDIM Dugattyúrúdtömítés, DDIM, 90° Shore A NBR