

### Tulajdonságok

<b>Szerkezeti mód</b>	Dugattyúrúd horonygyűrű
<b>Üzemi nyomás</b>	500 bar-ig
<b>siklási sebesség max.</b>	0,5 m/s
<b>Hőmérséklet min.</b>	-30 °C
<b>Hőmérséklet max.</b>	80 °C
<b>Közegek</b>	Ásványi olajok
<b>Szerelés:</b>	zárt hornyokban A nyitott hornyokban B
<b>Anyag</b>	(1) Tömítés: PUR (2) Befeszítő gyűrű: Acetálgyanta (Polioximetilén) / PTBR
<b>Alkalmazás</b>	Hidraulika

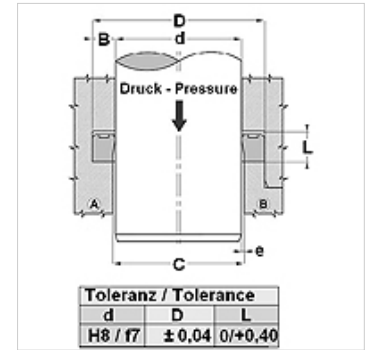

Druck bar	Spaltmaß / Clearance			
	e (mm)			
	TS-TS...L	TS...-AI-TS...-LA		
	d<60mm	d>60mm	d<60mm	d>60mm
50	<0,40	<0,50	<0,60	<0,80
100	<0,30	<0,40	<0,60	<0,80
200	<0,20	<0,30	<0,40	<0,60
300	<0,15	<0,20	<0,30	<0,40
400	<0,10	<0,15	<0,20	<0,30
500		<0,10	<0,15	



### Leírás

magas kopásállóság  
Nagyon jó tömítő hatás kis nyomáson.  
Gyors teherváltás.

### Rendelési útmutató

20-510 mm-es átmérőjű tömítéseket rövid idő alatt elkészítjük.

### Cikk

Megnevezés	d (mm)	D (mm)	L (mm)
TS 25 36-AI	25	36	6,0
TS 70 80-2-AI	70	80	13,0