

### Tulajdonságok

<b>Szerkezeti mód</b>	Kettős szennylehúzó gyűrű
<b>síklási sebesség max.</b>	0,5 m/s
<b>Hőmérséklet min.</b>	-30 °C
<b>Hőmérséklet max.</b>	110 °C
<b>Közegek</b>	Ásványi olajok Víz
<b>Szerelés:</b>	A szennylehúzót hajlítsa veseformájúra, és illessze be a horonyba
<b>Anyag</b>	NBR
<b>Alkalmazás</b>	Hidraulika

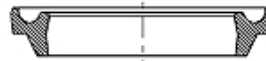

Toleranz / Tolerance			
d	D	L	C
H11	+0,20 0	+0,10 0	+0,20 0

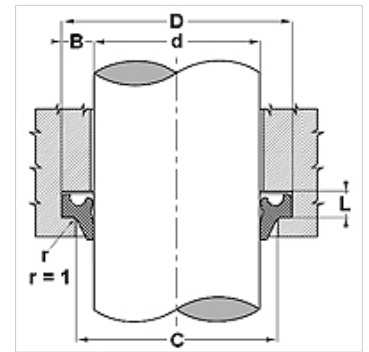

### Leírás

egyszerű összeszerelés  
szűk térben is lehúzza a szivárgó olajat

### Rendelési útmutató

Speciális üzemi feltételek esetén (folyadék, hőmérséklet, nyomás...) forduljon hozzánk.  
A 20-510 mm átmérőjű szennylehúzókat rövid időn belül elkészítjük.  
Egyéb szerkezeti anyagok: FPM.

### Cikk

Megnevezés	D (mm)	d (mm)	L (mm)	C (mm)
UWR 470 80	20,6	12,0	5,3	15,0
UWR 620 87	22,6	16,0	3,8	19,0
UWR 781 10	28,6	20,0	5,3	23,0
UWR 118 149	38,6	30,0	5,3	33,0
UWR 137 169	43,6	35,0	5,3	38,0
UWR 157 188	48,6	40,0	5,3	43,0
UWR 165 196	50,0	42,0	5,3	45,0
UWR 177 208	53,6	45,0	5,3	48,0
UWR 255 287	73,6	65,0	5,3	68,0
UWR 260 292	74,6	66,0	5,3	69,0
UWR 301 348	88,7	76,5	7,1	82,5
UWR 307 362	92,2	78,0	7,1	85,0