

HK TA B

Tartályszellőztető- és betöltőszűrő

HANSA FLEX

Tulajdonságok

Kivitel	peremrögítés a tartálynál, betöltő szűrővel
Anyag	krómozott acél, parafa tömítés
Levegőmennyiség	HK TA 46 B: max. 150 l/min - 3µm-es szűrőhöz HK TA 46 B: max. 200 l/min - 10µm-es szűrőhöz HK TA 80 B: max. 450 l/min - 3µm-es szűrőhöz HK TA 80 B: max. 550 l/min - 10µm-es szűrőhöz

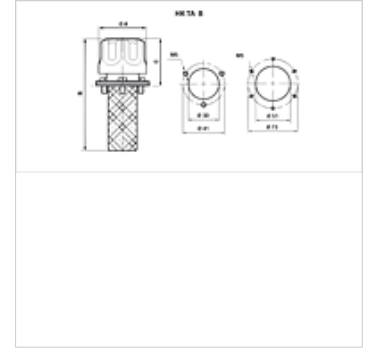

Rendelési útmutató

rendelésre szállítható: töltőcsokn fedéllel és/vagy előfeszített szeleppel, más méretek és építési módok

Cikk

Megnevezés	szűrő finomsága (µm)	levegő mennyiség (L/min)	A (mm)	B (mm)	Rögzés	C (mm)	lyukkör (mm)	Tankfurat	Tömeg (kg)
HK TA 46 B 03	3	150	46	111	3 x M5	48	41	30 mm	0,10
HK TA 46 B 10	10	-	46	111	3 x M5	48	41	30 mm	0,10
HK TA 80 B 03 1	3	-	80	134	6 x M5	56	73	51 mm	0,28
HK TA 80 B 10 1	10	-	80	134	6 x M5	56	73	51 mm	0,28
HK TA 80 B 03 2	3	-	80	204	6 x M5	56	73	51 mm	0,32
HK TA 80 B 10 2	10	-	80	204	6 x M5	56	73	51 mm	0,32