

# HK TAP 115

Tartályszellőztető- és betöltőszűrő

**HANSA FLEX**

## Tulajdonságok

**Kivitel** peremrögítés a tartálynál, betöltő szűrővel szennyezettség-kijelzővel

**Hőmérséklet min.** -25 °C

**Hőmérséklet max.** 100 °C

**Anyag** Műanyag kupak  
Tömítés: NBR  
Acél szita

**Levegőmennyiség** max. 1600 l/min - for HK TAP115 1  
max. 2100 l/min - for HK TAP115 2

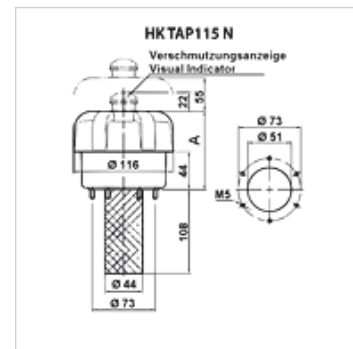

## Megjegyzés

a megadott szűrőfinomság a levegőszűrőre érvényes

## Leírás

Hidraulikafolyadék tartályok szellőztetéséhez nagy térfogatú rendszerekben, illetve a folyadék tömegének gyors változása esetén.

## Cikk

Megnevezés	szűrő finomsága ( $\mu\text{m}$ )	levegő mennyiség (L/min)	A (mm)	Rögzés	L (mm)	lyukkör (mm)	$\varnothing$ A (mm)	Tankfurat	Tömeg (kg)
HK TAP115 1 F A03 A1B	3	1600	91	6 x M5	108,0	73	116,00	51 mm	0,46
HK TAP115 2 F A03 A1B	3	2150	155	6 x M5	108,0	73	116,00	51 mm	0,60

## Tartozék

**HK A115** Szűrőbetét a betöltő és a szellőztető szűrőhöz TAP