

TW-TG VA

Tartálykocsi-armatúra, nemesacél

HANSA FLEX

Tulajdonságok

| | |
|---------------------|--------------------------|
| Alkalmazási terület | Tartálykocsik |
| Csatlakozás 1 | Tömlőcsatlakozás |
| Csatlakozás 2 | Hengeres BSP külső menet |
| Szerkezeti mód | biztosító hevederrel |
| Szabvány | DIN EN 14 420-5 |
| Anyag | Nemesacél |

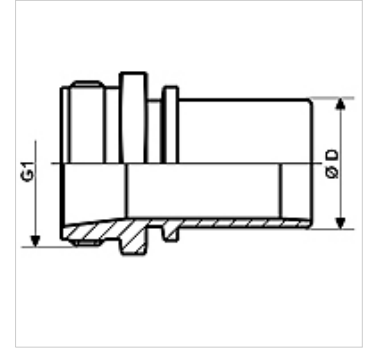

Cikk

| Megnevezés | DN* | Ø D (mm) | G1 | max. üzemi nyomás (bar) |
|-----------------|-----|-------------|--------------|----------------------------|
| TW-TG 12 13 VA | 13 | 13,4 | G 1/2" -14 | 16 |
| TW-TG 34 19 VA | 19 | 19,4 | G 3/4" -14 | 16 |
| TW-TG 10 25 VA | 25 | 25,4 | G 1" -11 | 16 |
| TW-TG 114 32 VA | 31 | 32,4 | G 1.1/4" -11 | 16 |
| TW-TG 112 38 VA | 38 | 38,4 | G 1.1/2" -11 | 16 |
| TW-TG 20 50 VA | 50 | 50,4 | G 2" -11 | 16 |
| TW-TG 212 63 VA | 63 | 63,4 | G 2.1/2" -11 | 16 |
| TW-TG 30 63 VA | 63 | 63,4 | G 3" -11 | 16 |
| TW-TG 30 75 VA | 75 | 75,4 | G 3" -11 | 16 |
| TW-TG 30 80 VA | 80 | 80,4 | G 3" -11 | 16 |
| TW-TG 40 100 VA | 100 | 100,4 | G 4" -11 | 16 |

DN = névleges átmérő, névleges szélesség

Termékváltozatok

TW-TG MG Tartálykocsi armatúra, sárgaréz, Sárgaréz

Tartozék

| | |
|-----------|-----------------------------|
| KS AL | Szorítópersely alumíniumból |
| KS FIX AL | Szorítópersely, alumínium |

tartozék a következő termékekhez

| | |
|-------|--|
| TW | Tartálykocsi tömlő |
| TW OW | Tartálykocsi tömlő spirálerősítés nélkül |