

TW-T MG

Tartálykocsi armatúra, sárgaréz

HANSA FLEX

Tulajdonságok

Alkalmazási terület	Tartálykocsik
Csatlakozás 1	Tömlőcsatlakozás
Csatlakozás 2	Hengeres BSP külső menet
Szerkezeti mód	biztosító hevederrel
Szabvány	DIN EN 14 420-5
Anyag	Sárgaréz

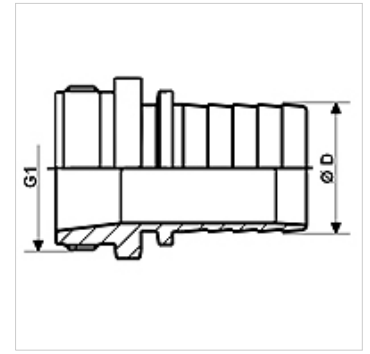

Cikk

Megnevezés	DN*	Ø D (mm)	G1	max. üzemi nyomás (bar)
TW-T 12 13 MG	13	13,4	G 1/2" -14	16
TW-T 34 19 MG	19	19,4	G 3/4" -14	16
TW-T 10 25 MG	25	25,4	G 1" -11	16
TW-T 114 32 MG	31	32,4	G 1.1/4" -11	16
TW-T 112 38 MG	38	38,4	G 1.1/2" -11	16
TW-T 20 50 MG	50	50,4	G 2" -11	16
TW-T 212 63 MG	63	63,4	G 2.1/2" -11	16
TW-T 30 75 MG	75	75,4	G 3" -11	16
TW-T 40 100 MG	100	100,4	G 4" -11	16

DN = névleges átmérő, névleges szélesség

Tartozék

KS AL	Szorítópersely alumíniumból
KS FIX AL	Szorítópersely, alumínium

tartozék a következő termékekhez

TW	Tartálykocsi tömlő
TW OW	Tartálykocsi tömlő spirálerősítés nélkül