

# TW-TUE MG

Tartálykocsi armatúra, sárgaréz

**HANSA FLEX**

## Tulajdonságok

Alkalmazási terület	Tartálykocsi
Csatlakozás 1	Tömítőcsatlakozás
Csatlakozás 2	BSP-anyamenet
2 tömítési forma	lapratömítő
Szerkezeti mód	biztosító hevederrel
Szabvány	DIN EN 14 420-5
Szállítás terjedelme	PUR lapos tömítéssel
Anyag	Sárgaréz

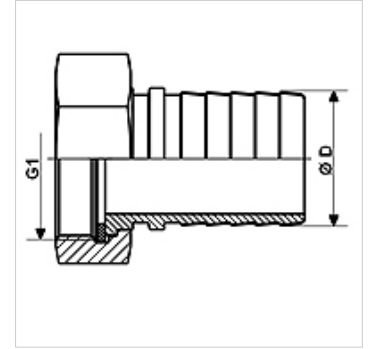

## Cikk

Megnevezés	DN*	Ø D (mm)	G1	max. üzemi nyomás (bar)
TW-TUE 12 13 MG	13	13,4	G 1/2" -14	16
TW-TUE 34 19 MG	19	19,4	G 3/4" -14	16
TW-TUE 10 25 MG	25	25,4	G 1" -11	16
TW-TUE 114 32 MG	32	32,4	G 1.1/4" -11	16
TW-TUE 112 38 MG	35	38,4	G 1.1/2"	16
TW-TUE 20 50 MG	50	50,4	G 2" -11	16
TW-TUE 212 63 MG	63	60,4	G 2.1/2" -11	16
TW-TUE 30 75 MG	75	75,4	G 3" -11	16
TW-TUE 40 100 MG	100	100,4	G 4" -11	16

DN = névleges átmérő, névleges szélesség

## Tartozék

KS AL	Szorítópersely alumíniumból
KS FIX AL	Szorítópersely, alumínium

## tarozék a következő termékekhez

TW	Tartálykocsi tömlő
TW OW	Tartálykocsi tömlő spirálerősítés nélkül