

Tulajdonságok

Csatlakozás	Olajcsatlakozó: A + B = G 3/4"; szivárgó olaj = G 1/4"
Kivitel	Economy variant / short shaft always connect drain line Four hole flange bolt circle 160 Tengely Ø 40mm, hossz 60mm
Bementi- és visszatápláló ég nyomása szivárgó olaj vezetékkel max.	210 bar

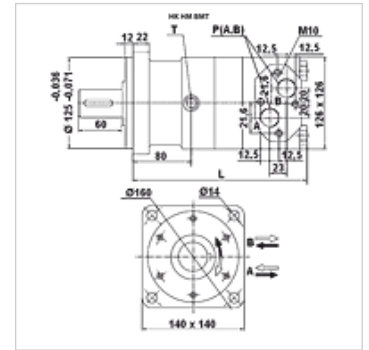

Megjegyzés

Ajánljuk általában a szivárgóolaj vezeték csatlakoztatását!

Cikk

Megnevezés	Átfolyt mennyiség, tömegáram max. (L/min)	beömlő nyílás térfogata (cc)	Fordulat-szám min. (rpm)	Fordulat-szám max. (rpm)	Forg. nyom. max. (N-m)	Nyomás-esés max. (bar)	Pmax. at 0-100 rpm (bar)	Pmax. at 100-300 rpm (bar)	Pmax. at 300 rpm (bar)	L (mm)	Tömeg (kg)
HK HM BMT 160	100	158,8	10	625	450	200	75	40	20	210	20,3
HK HM BMT 200	125	200,8	10	625	560	200	75	40	20	215	20,8
HK HM BMT 250	125	252,2	10	500	710	200	75	40	20	220	21,4
HK HM BMT 315	125	317,5	10	280	900	200	75	40	20	227	22,4
HK HM BMT 400	125	401,6	10	305	1000	180	75	40	20	236	23,0
HK HM BMT 500	125	535,5	10	240	1120	160	75	40	-	255	24,0

max. pressure on shaft seal (without leak oil line) or pressure in leak oil line – forgatónyomaték értékek és nyomásesés tartós üzem esetében érvényesek – pmax. = max. nyomás

Tartozék

HK V0 590 Schock-szelep

Pótalkatrészek

HK HM BM DS Tömítéskészlet a CN hidraulikus bolygóműves motorhoz