

## Tulajdonságok

<b>Csatlakozás 1</b>	Fix karima nyomásfokozatban PN16
<b>Szerkezeti forma</b>	egyenes
<b>1 tömítési forma</b>	lapos tömítés
<b>Alkalmazási terület</b>	Ipar
<b>Szabvány</b>	DIN EN 1092-1
<b>Anyag</b>	Nemesacél

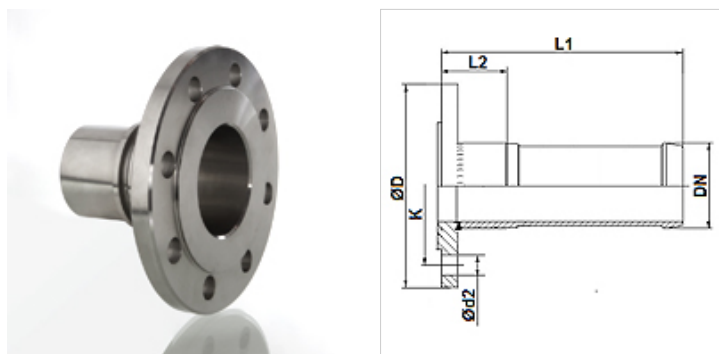

## Cikk

Megnevezés	DN*	Méret	coll	Ø D (mm)	K (mm)	Ø d2 (mm)	N (mm)
TUE G 25 FF PN16 VA	25	16	1"	115,0	85	14	4
TUE G 32 FF PN16 VA	32	20	1.1/4"	140,0	100	18	4
TUE G 38 FF PN16 VA	40	24	1.1/2"	150,0	110	18	4
TUE G 50 FF PN16 VA	50	32	2"	165,0	125	18	4
TUE G 63 FF PN16 VA	63	40	2.1/2"	-	-	-	-
TUE G 75 FF PN16 VA	75	50	3"	200,0	160	18	8
TUE G 102 FF PN16 VA	100	64	4"	220,0	180	18	8

N = lyukszám

## Tartozék

<b>KS AL</b>	Szorítópersely alumíniumból
<b>KS FIX AL</b>	Szorítópersely, alumínium

## kiegészítő elemek

<b>FD C4400</b>	Lapos tömítés
-----------------	---------------