

# HK SAH

Üreges dugattyús munkahenger, alu 700 bar

**HANSA FLEX**

## Tulajdonságok

<b>Kivitel</b>	Hengerfej, edzett Dugattyúk, keménykrómozott Rugóerős visszahúzás
<b>Üzemi nyomás</b>	max. 700 bar
<b>Anyag</b>	Alumínium
<b>Felületvédelem</b>	eloxált
<b>Szállítás terjedelme</b>	gyorscsatlakozóval, 3/8"-18 NPT karmantyú

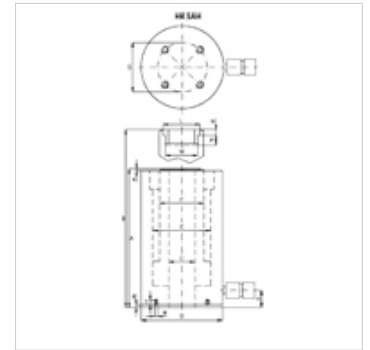

## Megjegyzés

Attention: Please observe separate safety precautions for working with 700 bar equipment (see technical information)!

## Leírás

Az üreges dugattyús munkahengert nyomó és húzó üzemben használják.

Very low weight (-40% of a comparable steel cylinder)

Egyszerű rögzítés a hengerházban menet segítségével

Merülő szűrők a szennyeződések elkerülésére

Kicserélhető rátét

Nem alkalmas magas ismétlési frekvenciájú, hosszú időtartamú alkalmazáshoz.

## Cikk

Megnevezés	Löklet felület		A	B	C	D	E	F	H	K	L	M	N	R	S	T	térfogat, terjedelem (cc)	Töm- eg (kg)		
	(kN)	(t)	(mm)	(cm <sup>2</sup> )	(mm)	(mm)	(mm)	(mm)	(mm)	(mm)	(mm)	(mm)	(mm)	(mm)	(mm)	(mm)				
HK SAH 03015	301,8	30	150	44,0	352	502	33,0	130	90	68	32	4,0	55	1.11/13"-16	9	M6	110,0	19	660	11,5
HK SAH 06010	578,0	60	100	84,0	298	398	56,0	175	125	95	37	4,0	80	2.3/4"-16	12	M6	155,0	19	842	19,5